

Installation-/bruksanvisning och felsökningslista.....Svenska sid 2.

Läs igenom hela anvisningen noggrant. För att anläggningen alltid skall fungera perfekt, måste våra instruktioner efterföljas i alla avseenden. Efter installationen överlämnas denna anvisning till den person som skall sköta anläggningen.

SPARA ANVISNINGEN - INNEHÅLLER VIKTIG INFORMATION OM SERVICE OCH SKÖTSEL-FÖRESKRIFTER.

Installation and operating instructions with checklist for faults.....English page 3.

Read through these instructions carefully before installation, and follow them in every respect to ensure flawless operation every time. After installation, please give these instructions to the owner or the person who will operate the steam room.

PLEASE KEEP THESE INSTRUCTIONS IN A SAFE PLACE - THEY CONTAIN IMPORTANT INFORMATION ABOUT SERVICE AND MAINTENANCE PROCEDURES.

Installations-/Betriebsanleitung und Fehlercheckliste.....Deutsch Seite 4.

Lesen Sie diese Anleitung bitte genau durch. Das Einhalten unserer Instruktionen garantiert eine perfekte Funktion der Anlage. Nach der Installation übergebe man diese Anleitung dem Bedienungspersonal.

ANLEITUNG BITTE AUFBEWAHREN, SIE ENTHÄLT WICHTIGE INFORMATIONEN UND VORSCHRIFTEN ÜBER SERVICE UND BEDIENUNG.

Instructions de montage/d'emploi et liste de recherche des défauts.....Français page 5.

Commencez par lire attentivement toutes les instructions puis suivez-en strictement chaque point afin d'obtenir une installation parfaite. Après l'installation, remettre ces instructions à la personne chargée d'entretenir l'appareil.

CONSERVEZ CES INSTRUCTIONS - ELLES CONTIENNENT DES INFORMATIONS DE SERVICE ET D'ENTRETIEN IMPORTANTES!

Instrukcja montażu i użytkowania ze wskazówkami dot. poszukiwania awarii.....Polski, str. 6.

Należy dokładnie zapoznać się z niniejszą instrukcją. Aby urządzenie zawsze działało prawidłowo i bezawaryjnie konieczne jest jej skrupulatne przestrzeganie. Po zamontowaniu urządzenia instrukcję należy przekazać osobie odpowiedzialnej za jej obsługę.

INSTRUKCJĘ NALEŻY ZACHOWAĆ - ZAWIERA ONA WAŻNĄ INFORMACJĘ NA TEMAT SPOSOBÓW OBSŁUGI I KONSERWACJI.

Asennus-/käyttöohjeet ja vianetsintäluettelo..... Suomi sivu 7.

Lue käyttöohjeet tarkasti. Laitteiston virheetömän toiminnan takaamiseksi on tärkeää noudattaa kaikkia ohjeita. Anna ne asennuksen jälkeen laitteiston hoitajalle.

TALLETA OHJEET. NE SISÄLTÄVÄT TÄRKEITÄ TIETOJA LAITTEISTON HUOLLOSTA JA KUNNOSSAPIDOSTA.

Installatie-instructies, gebruiksaanwijzing en foutenopsporingslijst..... Nederlands, blz. 8.

Neem deze instructies grondig door. Voor een perfecte werking van de installatie, moet deze instructies ten allen tijde nauwkeurig gevolgd worden. Overhandig na het installeren deze instructies aan de eigenaar of de persoon die het stoombad zal bedienen.

BEWAAR DE GEBRUIKSAANWIJZINGEN - ZE BEVATTEN BELANGRIJKE INFORMATIE IN VERBAND MET SERVICE EN ONDERHOUD.

Istruzioni per l'uso e la manutenzione e schema ricerca guasti..... Italiano pag. 9.

Prima di procedere all'installazione leggere accuratamente le presenti istruzioni. Seguire sempre le nostre indicazioni per ottenere un perfetto funzionamento dell'impianto. Dopo l'installazione lasciare il presente manuale a chi deve gestire l'impianto.

CONSERVATE QUESTO MANUALE. CONTIENE INFORMAZIONI IMPORTANTI SULL'USO E LA MANUTENZIONE.

Instrucciones de instalación y uso..... Español pág. 10.

Lea todas las instrucciones minuciosamente. Para que el baño de vapor funcione siempre perfectamente, es necesario seguir nuestras instrucciones. Después de la instalación entregue estas instrucciones al encargado del mantenimiento.

CONSERVE ESTAS INSTRUCCIONES, YA QUE CONTIENEN INFORMACIÓN IMPORTANTE DE SERVICIO Y MANTENIMIENTO.

Instruções de instalação e de utilização, com lista de verificação de avarias..... Português página 11.

Leia atentamente estas instruções, antes de efectuar a instalação, e siga-as cuidadosamente, para assegurar um funcionamento sempre impecável. Após a instalação, entregue estas instruções ao proprietário ou à pessoa encarregada da sala de vapor.

GUARDE ESTAS INSTRUÇÕES NUM LOCAL SEGURO - CONTÉM INFORMAÇÕES IMPORTANTES SOBRE OS PROCEDIMENTOS DE FUNCIONAMENTO E MANUTENÇÃO.

Инструкция по установке и эксплуатации и указания по поиску неисправностей Русский язык стр. 12.

Внимательно прочитайте настоящую инструкцию. Тщательно соблюдайте инструкцию для обеспечения бесперебойной работы оборудования. Передайте инструкцию после установки оборудования ответственному лицу.

СОХРАНИТЕ ИНСТРУКЦИЮ - ОНА СОДЕРЖИТ ВАЖНУЮ ИНФОРМАЦИЮ ОБ УХОДЕ И ОБСЛУЖИВАНИИ.

VIKTIGT!

- Bastuns golvmaterial skall vara av halkfritt material.
- Spola aldrig med slang inne i bastun.
- Bastudörren skall, med ett lätt tryck, kunna öppnas utåt.
- Basturummet skall endast användas för bastubad.
- Det är ej tillåtet att montera mer än ett bastuaggregat i samma basturum, såvida ej särskilda anvisningar för dubbelmontage efterföljs.
- Bastudörren skall vara stängd då bastun är påkopplad.
- Lämna aldrig små barn ensamma i bastun.
- Bastubad kan vara påfrestande för personer med svag hälsa. Rådgör med läkare.
- Bastuaggregatets stenar och överdel är mycket heta! För att reducera risken för ofrivillig beröring, rekommenderar Tylo alltid att ett skyddsräcke monteras runt aggregatet.
- OBS! Följ även aggregattillverkarens installationsanvisning.

MONTERING

Bild A-F, Layout bilder.

Skisserna visar följande:

A: Basturummets layout och i vilken ordning väggarna skall monteras

B: Alternativ montering av rummet

C: Rummets yttermått

D: Rummets taksektioner och mått på styrlisterna

E: Sammansättning av golvråmen

F: Antalet skruvar och spikar samt skarv och hörnjärn

Bild 1. Golvråm.

Lägg ut golvråmarna (bild E). Kontrollera diagonalmått och att råmen ligger plant, använd vattenpass. Är råmen inte plan, justera genom att palla upp på nödvändiga ställen under golvråmen. OBS! Det är ett absolut krav att golvråmen ligger plant "i väg" för att slutresultatet skall bli perfekt.

Bild 2. Vägghmontering.

Placera väggsektionen på golvråmen enligt layoutbild A och B.

Fäst styrlisten enligt bild 2a.

Slå försiktigt in sektionen ordentligt på plats (bild 2b), använd en träklots under hammaren så undviker du skador på spanten. Fixera sektionerna med vinkelbleck och skarvbleck (bild 2c).

Bild 3. Dörrmontering.

Bastudörren levereras i en separat kartong, se anvisning som medföljer dörren.

Bild 4. Takmontering.

Drag ut el-ledningsslangen ca. 100mm ovanför väggsektionen.

Ledningsdragnings vid montage av aggregat med inbyggd manöverpanel (bild 4a.)

Ledningsdragnings vid montage av aggregat med separat manöverpanel (bild 4b).

Kapa styrlister till taksektionerna med mått enligt layoutbild D. Spika fast styrlisterna på den panelklädda sidan enligt fig 4c. Tätningen av vadd-liknande material lägger du i skarvarna mellan vägg- och taksektionerna fig 4d. Lägg på taksektionerna och skjut ihop dem.

Bild 5. Inredning.

Kapa lavreglarna (bild 5) och skruva fast dem på vänster och höger vägg, kloss mot den bakre väggen. Lägg sedan på de färdigmonterade lavarna. För utförlig beskrivning, se anvisning som medföljer inredningen.

Bild 6. Inre hörn och taklist.

Spika fast de invändiga hörn- och taklisterna (bild 6a). Skruva fast ventilluckan över hålet för utluftsventilen (bild 6b). Se till att luckan glider lätt.

Bild 7. Yttre hörn och taklist.

Spika fast de yttre hörn- och taklisterna (bild 7a). Skruva fast ventilgallret över hålet för inluftsventilen (bild 7b).

Bild 8. Eventuell justering av dörr.

Om dörren "trögar" i karmen så ligger golvråmen under tröskeln inte i väg. Den lutar antingen åt höger eller vänster. Justera så här: Lyft under golvråmen, ca 30 cm från det ena främre hörnet, upp rummet några millimeter med hjälp av kofot eller liknande.

Kontrollera om dörren i detta upplyfta läge går att stänga och öppna perfekt. I så fall, "palla under" mellan golvet och golvråmen de millimeter som krävs. Om dörren inte går perfekt vid lyftet i det ena hörnet - upprepa lyftet i det andra främre hörnet - och kontrollera och "palla under" enligt ovan.

Tips!

- Avlopp skall aldrig finnas i en bastu. Men alla offentliga bastur bör ha ett spygatt som är kopplat till ett avlopp utanför bastun (i en privat bastu behövs inget spygatt).
- Har bastun fönster i dörr eller vägg, skall dörr- resp fönsterfodrets hela nedre list strykas med båtfernissa och skarven mellan glas och list tätas med våtrumssilikon. På så sätt förhindras eventuellt kondensvatten på glasytorna att tränga ner i skarven.
- Lackera tröskeln och dörrhandtagen ett par gånger med båtfernissa, så behålls träets finish och rengöringen av bastun blir så mycket enklare. Bastulavar, dekkoraster och ryggstöd inoljas på båda sidor med Tylo bastuolja (speciellt viktigt i Tylarium). **OBS!** Allt övrigt trä inne i bastun skall vara obehandlat.
- Använd golvtrall i bastun endast om golvet är halt. Golvtrallen är opraktisk och medför onödigt lång upptorkningstid för vatten som spills på golvet.
- Trästävän och skopan ytbehandlas med båtfernissa eller inoljas med Tylo bastuolja. Då håller stävän tätt och träet blir vackert konserverat. Låt aldrig trästävän stå kvar i bastun efter badet.
- Bastun skall städas regelbundet. Lavar och golv skuras med såpa, som är ett mildt, skonsamt och väldoftande rengöringsmedel.

BADREGLER

- Duscha alltid innan du går in i bastun.
- Tag med dig en handduk att sitta på inne i basturummet. Stanna så länge du tycker att det är skönt, av och till går du ut och svalkar dig med en uppfriskande dusch.
- Visa hänsyn mot andra bastubadare. Bada inte i högre temperaturer än att alla kan uppskatta det.
- Små barn tycker också om att bada bastu. Låt dem plaska med en balja vatten nere vid golvet eller nedre laven, där temperaturen är låg, men håll dem under uppsikt.
- Avsluta alla bastubad med en lång sval dusch.
- Klä aldrig på dig direkt efter bastubadet, då börjar du svettas på nytt. Sitt kvar naken utanför bastun och koppla av, njut en kall dryck och känn hur gott du mår! Klä på dig först när kroppen har blivit avkyld och hudens porer tillslutna.

TYLÖ®

TYLÖ AB, Svarvaregatan 6, S-30250 Halmstad, Sweden.
Tel 035-299 00 00, Fax 035-299 01 98. E-mail: info@tylo.se, Internet: www.tylo.com

© Eftertryck, helt eller delvis, är förbjudet utan Tylös skriftliga tillstånd.
Rätt till ändringar i material, konstruktion och design förbehålls.

WARNING!

- Cover sauna floors with a non-slip material.
- Never hose down the sauna.
- Sauna doors must always open outwards. All that should be needed to open the sauna door is just a little light pressure.
- The sauna room must only be used for sauna bathing.
- Do not install more than one sauna heater in a sauna room, unless you follow exactly the special instructions for twin-heater installations.
- The sauna door should be closed when the sauna is turned on.
- Never leave young children unattended in the sauna.
- Sauna bathing is not always suitable for persons in poor health. Consult your doctor for advice.
- The sauna stones and the top of the sauna are very hot! To avoid unintended touching, Tylö recommends that a guard railing should always be installed around the heater.
- Note! In addition to these instructions, please also refer to the instructions provided with the sauna heater.

ASSEMBLING

Fig. A-F. Layout.

The sketches show the following:

- A: The layout of the sauna room and in which order the wall sections are to be assembled.
B: Alternative layout of the sauna room.
C: The measurements of the room.
D: The ceiling sections and the measurements of the guide bars.
E: Assemblage of the floor frame.
F: The number of screws, nails, jointing irons and angle brackets.

Fig. 1. Floor frame.

Put the floor frames in place (fig. E) and check the diagonal dimensions, corner-to-corner across the frame. Use a spirit level to make sure that the frame is lying perfectly flat. If necessary, insert wedges under any parts of the frame that need lifting. **IMPORTANT:** For perfect results it is absolutely essential that the floor frame is horizontal.

Fig. 2. Assembling the walls.

Place the wall section on the floor frame according to figures A and B. Attach the guide bar as shown in figure 2a.

The sections interlock to fit snugly. Tap each section gently into place (fig. 2b), hammering against a block of wood to avoid damaging the section. Screw the joining plate or L-shaped bracket into the top of the panels to fasten the sections securely together (fig. 2c).

Fig. 3. Fitting the door.

The sauna door is packed separately with its own instructions.

Fig. 4. Fitting the ceiling.

Pull the flexible hose about 100 mm out of the top of the wall section. Electrical wiring for installing heater with inbuilt control panel (fig. 4a). Electrical wiring for installing heater with separate control panel (fig. 4b).

Saw the guide bars to the ceiling sections according to the measurements given in figure D. Nail the guide bars to the panelled side as shown in figure 4c. Seal the junctions between the wall and the ceiling sections with insulation wadding (fig. 4d). Put the ceiling sections in place and push them together.

Fig. 5. Interior fittings.

Saw the bench support battens to size (fig. 5) and screw them to the rear of the left and right-hand walls, as shown. Then put the pre-fabricated rear sauna benches in place. For more explicit directions see the separate instructions included with the interior.

Fig. 6. Interior corner and ceiling trim.

Nail the interior corner and ceiling trim in place (fig. 6a). Screw the vent hatch over the air outlet hole (fig. 6b). Make sure that the hatch opens and closes freely.

Fig. 7. Exterior corner and ceiling trim.

Nail the exterior corner and ceiling trim in place (fig. 7a). Screw the vent hatch over the air inlet hole (fig. 7b).

Fig. 8. Adjusting the door.

If the door jams or is stiff, the likely cause is that the frame under the door section is not perfectly horizontal but slopes to the left or right. You can correct this by lifting the floor frame at a point about 30 cm in from one of the front corners. Use a crowbar or similar tool to check whether the door moves more easily when the floor frame is in this raised position. If this is the case, fit a wedge or block under the frame. If there is no improvement, try the same procedure on the other side of the door.

Some words of advice:

- There should never be a drain in a sauna. However, all public saunas should have a drainage channel connected to a drain outside the sauna (no drainage channel is needed in a private sauna).
- If the sauna has a window in the door or wall, treat the lower moulding with boat varnish and seal the joint between the glass and the moulding with a water-resistant silicone sealant. This prevents any condensation on the glass from seeping into the wood.
- Varnish the threshold and door handles a few times with boat varnish to maintain the finish and simplify cleaning the sauna. Benches, decorative edging and back supports should be oiled on both sides with Tylö sauna oil. **Note:** All other wood in the sauna should be untreated.
- Install floor decking only if the floor is slippery. Floor decking is impractical and prolongs the drying time for any water spilt on the floor.
- Treat the bucket and ladle with boat varnish, or oil them with Tylö sauna oil. The bucket will remain watertight and the wood will be beautifully preserved. Never leave the wooden bucket in the sauna after a sauna bath.
- Clean your sauna regularly. Scrub the benches and floor with soft soap. It is a mild, gentle detergent and leaves a pleasant fragrance.

HOW TO GET THE MOST OUT OF YOUR SAUNA

- Always shower before going into the sauna.
- Take a towel in with you to sit on. Stay inside the sauna only as long as it feels pleasant. Go out now and then to cool off and freshen up with a quick shower.
- Show consideration for other bathers. Don't set the temperature higher than is pleasant for all those using the sauna.
- Young children love saunas. Let them splash about in a tub of water on the floor or the lower benches where it is somewhat cooler. But remember to keep an eye on them at all times.
- Round off your sauna with a long, cool shower.
- Never get dressed right after your sauna. This will only cause you to perspire. Relax, treat yourself to a cold drink and enjoy a sensation of true well-being. Don't get dressed until your body has cooled down and your pores have closed once again.

TYLÖ®

TYLÖ AB, Svarvaregatan 6, S-30250 Halmstad, Sweden.
Phone +46-35-299 00 00, Fax +46-35-299 01 98. E-mail: info@tylo.se,
Internet: www.tylo.com

© This publication may not be reproduced, in part or in whole, without the written permission of Tylö. Tylö reserves the right to make changes in materials, construction and design.

WARNUNG!

- Abdecken des Saunaofens bringt Feuergefahr mit sich.
- Berührung des oberen Teils des Saunaofens führt zu schwerwiegenden Brandverletzungen.
- Falsche Ventilation oder falsche Platzierung des Saunaofens kann unter bestimmten Umständen eine übermäßige Austrocknung des Holzes in der Sauna und somit Feuergefahr verursachen.
- Der Fußbodenbelag in der Sauna muß aus rutschfestem Material bestehen.
- Im Saunaraum niemals mit Wasserschlauch spülen.
- Unmittelbar hinter der Holzverkleidung der Sauna muß sich eine mindestens 50 mm starke Dämmschicht befinden (Materialien wie Spanplatten, Gipsputz usw. dürfen für die Wandverkleidung nicht verwendet werden).
- Die Saunatüren müssen durch leichten Druck nach außen zu öffnen sein.
- Den Saunaraum nur zum Saunabaden benutzen.
- Die Installation von mehr als einem Saunaofen ist nur dann zulässig, wenn die entsprechenden speziellen Anweisungen für Doppelmontage befolgt werden.
- Duftessenzen usw. können sich entzünden, wenn sie unverdünnt auf die Steine gegossen werden.
- Kleinkinder dürfen sich nie unbeaufsichtigt in der Sauna aufhalten.
- Für Personen mit schwacher Gesundheit kann Saunabaden belastend sein. Gegebenenfalls vorher einen Arzt befragen.
- Diese Informationen an einem sicheren Ort aufbewahren.

MONTAGE

Abb. A-F, Grundriss-Zeichnungen.

Die Skizzen zeigen folgendes:

- A: Grundriss des Saunaraums und die Reihenfolge, in der die Wände aufgestellt werden sollen.
- B: Alternativ-Montage des Saunaraums
- C: Außenabmessungen des Saunaraums
- D: Dachsektionen des Saunaraums und Abmessungen der Führungsleisten
- E: Zusammenbau des Bodenrahmens
- F: Anzahl Schrauben und Nägel sowie Verbindungs- und Eckbeschläge

Abb. 1. Bodenrahmen.

Bodenrahmen auslegen (Abb. E). Diagonalmaße prüfen und mit Wasserwaage auf waagerechte Lage kontrollieren. Liegt der Rahmen nicht waagrecht, an den erforderlichen Stellen entsprechend unterlegen. **ACHTUNG!** Es ist absolut notwendig, daß der Bodenrahmen genau waagrecht liegt, um ein perfektes Endergebnis zu erhalten.

Abb. 2. Wandmontage.

Wandsektion auf den Bodenrahmen stellen, siehe Grundrisszeichnung A und B.
Führungsleiste befestigen, siehe Abb. 2a.
Sektion vorsichtig einklopfen, siehe Abb. 2b. Holzklötzchen verwenden, damit der Hammer die Feder nicht beschädigt. Sektionen mit Winkel- und Verbindungsblech fixieren, siehe Abb. 2c.

Abb. 3. Tür einsetzen.

Die Saunatur wird in einem separaten Karton geliefert. Beachten Sie bitte die Anweisungen auf dem Beipackzettel.

Abb. 4. Deckenmontage.

Kabelschlauch für die elektrischen Leitungen ca. 100 mm über die Wandsektion herausziehen.
Verkabelung bei Installation eines Saunaofens mit eingebautem Kontrollgerät, siehe Abb. 4a.
Verkabelung bei Installation eines Saunaofens mit separatem Kontrollgerät, siehe Abb. 4b.
Führungsleisten für die Dachsektionen auf die Maße gemäß Grundrisszeichnung D zuschneiden. Führungsleiste auf der Seite mit Paneelverkleidung festnageln, siehe Abb. 4c. Fugen zwischen Wand- und Deckensektionen mit dem watteähnlichen Dichtungsmaterial abdichten, siehe Abb. 4d. Deckensektionen auflegen und zusammenschieben.

Abb. 5. Einrichtung.

Auflagehölzer für die Liegen zuschneiden, siehe Abb. 5, und links und rechts in der Wand festschrauben. Die Hölzer sollen dicht an der Rückwand anliegen. Vormontierte Liegen auf die Auflagen legen. Eine ausführliche Beschreibung wird zusammen mit der Einrichtung geliefert.

Abb. 6. Innere Eck- und Deckenleisten.

Innere Eck- und Deckenleisten festnageln, siehe Abb. 6a. Ventilklappe über der Öffnung des Entlüftungsventils festschrauben, siehe Abb. 6b. Die Klappe soll sich leicht verschieben lassen.

Abb. 7. Äußere Eck- und Deckenleisten.

Äußere Eck- und Deckenleisten festnageln, siehe Abb. 7a. Ventilgitter über der Zuluftöffnung festschrauben, siehe Abb. 7b.

Abb. 8. Evtl. Verstellung der Tür

Klemmt die Tür, liegt der Bodenrahmen unter der Schwelle nicht waagrecht. Er fällt entweder nach links oder rechts ab. Zum Einstellen den Raum unter dem Bodenrahmen ca. 30 cm von einer Ecke entfernt mit einem Brecheisen o. ä. einige Millimeter anheben. Prüfen, ob sich die Tür in dieser Lage reibungslos öffnen und schließen läßt. In diesem Falle entsprechend unterlegen. Andernfalls an der anderen Ecke anheben und entsprechend prüfen und ggf. unterlegen.

Tips:

- Eine Sauna sollte niemals einen Abfluß haben. Alle öffentlichen Saunen müssen jedoch einen Abflußkanal aufweisen, der mit einem Abfluß außerhalb der Sauna verbunden ist (in einer privaten Sauna ist kein Abflußkanal erforderlich).
- Weist die Sauna ein Fenster in der Tür oder Wand auf, sollte die untere Leiste des Fensterrahmens mit Firnis gestrichen und die Fuge zwischen Glas und Leiste mit wasserfestem Silikon abgedichtet werden. Hierdurch wird verhindert, daß Kondenswasser von der Scheibe in das Holz eindringt.
- Behandeln Sie Türschwelle und -griffe einige Male mit Firnis, um die Oberfläche zu schützen und die Reinigung der Sauna zu vereinfachen. Sitzlatten, Dekorkanten und Rückenstützen sollten auf beiden Seiten mit Tylo Saunaöl behandelt werden.
- Hinweis: Alle anderen Holzflächen in der Sauna bleiben unbehandelt.
- Verwenden Sie Bodenroste nur dann, wenn der Boden rutschig ist. Bodenroste sind unpraktisch und verzögern das Trocknen des Bodens.
- Streichen Sie Eimer und Schöpfkelle mit Firnis, oder behandeln Sie sie mit Tylo Saunaöl. Dadurch bleibt der Eimer dicht, und die Holzstruktur bleibt erhalten. Lassen Sie den Holzleimer nach dem Saunabad nie in der Sauna zurück.
- Vor der ersten Benutzung empfiehlt es sich, die Sauna auf ca. 90° C zu erhitzen und den Ofen etwa 1 Stunde laufen zu lassen. Dadurch verschwindet der "Neugeruch" des Saunaraums.
- Reinigen Sie die Sauna regelmäßig. Dazu Sitzlatten und Boden mit milder Seife scheuern. Die Seife ist ein sanftes Reinigungsmittel und hinterläßt einen angenehmen Duft.

SAUNAREGELN

- Duschen Sie stets vor dem Betreten der Sauna.
- Nehmen Sie als Sitzunterlage ein Handtuch mit in die Sauna. Bleiben Sie nur so lange in der Sauna, wie Sie es als angenehm empfinden. Kühlen Sie sich zwischendurch mit einer erfrischenden Dusche ab.
- Nehmen Sie Rücksicht auf andere Badegäste. Erhöhen Sie die Temperatur nicht auf einen Wert, der von anderen als unangenehm empfunden wird.
- Kindern macht das Saunabaden meist viel Spaß. Lassen Sie sie auf dem Boden oder den unteren Sitzbänken, wo es etwas kühler ist, mit einer Wanne Wasser planschen, behalten Sie sie jedoch stets im Auge.
- Beenden Sie jedes Saunabad mit einer langen, kühlen Dusche.
- Ziehen Sie sich nicht unmittelbar nach dem Saunabaden an, da Sie sonst erneut ins Schwitzen kommen. Entspannen Sie sich, trinken Sie etwas Kühles, und genießen Sie das wohlige Gefühl nach dem Bad. Kleiden Sie sich erst an, wenn sich der Körper abgekühlt hat und die Poren der Haut wieder geschlossen sind.

TYLÖ®

TYLÖ AB, Svarvaregatan 6, S-30250 Halmstad, Schweden.
Tel +46 35 299 00 00, Fax +46 35 299 01 98.

© Nachdruck, ganz oder teilweise, ohne schriftliche Genehmigung von Tylo verboten. Tylo behält sich das Recht vor, Änderungen an Material, Konstruktion und Design vorzunehmen.

RECOMMANDATIONS!

- Ne pas couvrir le poêle, risque d'incendie.
- Ne pas toucher le dessus du poêle, risque de brûlures.
- Une ventilation mal conçue ou mal placée peut, dans certaines circonstances, provoquer la carbonisation du bois et, par suite, un incendie.
- Utiliser un matériau de sol anti-dérapant.
- Ne jamais rincer l'intérieur de la cabine au jet.
- Toujours garder une isolation minimale de 50 mm directement derrière le panneau en bois à l'intérieur du sauna (ne pas utiliser de matériaux comme des panneaux de particules, du gypse, etc.)
- La porte du sauna doit pouvoir s'ouvrir vers l'extérieur, sur une simple poussée.
- Ne pas utiliser la cabine à d'autres fins que pour le sauna.
- L'installation de plus d'un poêle dans la même cabine de sauna n'est autorisée que sous réserve de suivre scrupuleusement les indications de montage et de ventilation communiquées par Tylo.
- Ne jamais verser d'essences parfumées ou autre produit du même type directement sur le bac à pierres. Risque d'incendie.
- Ne jamais laisser d'enfants en bas âge seuls dans la cabine.
- Prendre un sauna peut être pénible pour les personnes dont la santé est fragile. Il est préférable de consulter un médecin à cet effet.
- Conserver précieusement ces instructions.

MONTAGE

Images A-F, configurations.

Les schémas représentent :

A : Configuration de la cabine de sauna et ordre de montage des cloisons

B : Autre possibilité d'installation de la cabine

C : Dimensions extérieures de la cabine

D : Sections de toit de la cabine et dimensions des moulures de guidage

E : Composition du cadre de sol

F : Nombre de vis et de clous ; raccords et ferrures d'angle

Image 1. Montage du cadre de base.

Assemblez le cadre de base (image E). Contrôlez l'exactitude des diagonales et vérifiez à l'aide d'un niveau à bulle qu'il repose bien à plat. Ajustez, si besoin, en plaçant des cales sous le cadre. ATTENTION: Pour obtenir un résultat parfait, il importe que le cadre repose bien horizontalement sur le sol!

Image 2. Montage des cloisons.

Placer la section de cloison sur le cadre de sol selon les images A et B.

Fixer la moulure de guidage selon l'image 2a.

Placer la section en frappant doucement (image 2b), utiliser une chasse en bois sous le marteau pour éviter d'endommager la languette. Fixer les sections au moyen de ferrures d'angle et de raccords (image 2c).

Image 3. Montage de la porte.

La porte de sauna est livrée dans un carton séparé, voir les instructions fournies avec la porte.

Image 4. Montage du toit.

Tirer sur le flexible de la canalisation électrique pour le faire sortir d'environ 100mm au-dessus de la section de cloison.

Pose des canalisations lors du montage d'un poêle avec tableau de commande incorporé (image 4a.)

Pose des canalisations lors du montage d'un poêle avec tableau de commande séparé (image 4b.)

Couper les moulures de guidage pour les sections de toit dont les cotes ressortent de l'image de configuration D. Clouer les moulures de guidage sur le côté habillé de lambris, selon la fig. 4c. Placer le joint, en matériau ressemblant à de la ouate, dans les espaces entre les sections de cloison et de toit, voir fig. 4d. Poser les sections de toit et les assembler en les réunissant.

Image 5. Aménagement.

Couper les linteaux des banquettes (image 5) et les visser sur les cloisons de droite et de gauche, bloc de bois contre la cloison arrière. Poser ensuite les banquettes déjà assemblées. Pour obtenir une description plus détaillée, voir les instructions fournies avec les éléments d'aménagement.

Image 6. Angles intérieurs et moulure de toit.

Clouer les moulures intérieures d'angle et de toit (image 6a). Visser la plaque de la prise d'air sur le trou prévu pour l'extraction d'air (image 6b). Vérifier que la plaque coulisse facilement.

Image 7. Angles extérieurs et moulure de toit.

Clouer les moulures extérieures d'angle et de toit (image 7a). Visser la grille de la prise d'air sur le trou prévu pour l'admission d'air (image 7b).

Image 8. Éventuel ajustage de la porte

Si la porte frotte contre le montant, c'est que le cadre de base, sous la cloison n'est pas bien à plat et qu'il incline à droite ou à gauche. Ajustez-le de la façon suivante: A l'aide d'un pied de biche ou d'un autre levier, glissé sous le cadre à environ 30 cm d'un des deux angles de devant, soulevez la cabine de quelques millimètres. Contrôlez ensuite que la porte s'ouvre et se ferme parfaitement une fois dans cette position. Insérez alors une cale de quelques millimètres entre le plancher et le cadre afin de maintenir la cabine dans cette position. Si après avoir soulevé le cadre, la porte ne ferme pas de façon satisfaisante, faites un nouvel essai à 30 cm de l'angle opposé puis placez une cale.

Quelques bons conseils!

- Il ne doit jamais y avoir de tuyau d'évacuation dans un sauna. Par contre, toujours prévoir un écoulement pour les saunas publics qui soit relié à une sortie à l'extérieur du sauna (il n'est pas nécessaire d'avoir un écoulement dans un sauna privé).
- Si la cabine comporte des vitres dans la porte ou les cloisons, traiter toute la baguette du bas de porte ou de la cloison au vernis marine. Comblant au silicone pour les salles d'eau, l'espace entre la verre et la baguette. Ceci pour empêcher la condensation qui se forme sur la vitre de s'infiltrer dans les raccords.
- Vernir le seuil et les poignées de porte avec du vernis marine pour préserver l'aspect du bois et faciliter le nettoyage. Huiler les banquettes, les arêtes décoratives et les dossiers sur les deux côtés avec de l'huile pour sauna Tylo (importante surtout avec le Tylarium). NOTE : Ne pas traiter les autres éléments en bois de la cabine de sauna!
Ne poser de caillebotis en bois que si le sol est glissant. Un caillebotis en bois est en effet peu pratique et prolonge le temps de séchage du sol de la cabine.
- Traiter la louche en bois et le seau au vernis marine ou à l'huile pour sauna Tylo pour en conserver l'aspect du bois et l'étanchéité. Ne jamais laisser la louche en bois à l'intérieur de la cabine après la séance de sauna.
- Avant la première mise en service du sauna, porter la température à 90° pendant environ une heure pour supprimer "l'odeur de neuf" du poêle de sauna.
- Nettoyer régulièrement la cabine de sauna. Pour les banquettes et le sol, utiliser une solution savonneuse douce et d'odeur agréable.

QUELQUES RÈGLES POUR PRENDRE UN SAUNA

- Toujours prendre une douche avant le sauna.
- S'asseoir sur une serviette pendant le sauna. Rester aussi longtemps que cela est agréable et aller se rafraîchir de temps en temps sous la douche.
- Penser aux autres occupants du sauna. Tous doivent pouvoir supporter la même température de sauna.
- Les enfants en bas âge aiment aussi le sauna. Les laisser s'éclabousser avec un baquet d'eau, au sol, ou sur les banquettes basses, mais les surveiller en permanence.
- Terminer la séance par une bonne douche fraîche.
- Ne jamais se rhabiller immédiatement après la séance de sauna. La transpiration reprend en effet aussitôt. Rester nu à l'intérieur de la cabine, se détendre, prendre une boisson fraîche. Ne se rhabiller qu'une fois refroidi et que les pores de la peau se sont refermés.

TYLÖ

TYLÖ AB, Svarvaregatan 6, S-302 50 Halmstad, Suède
Tél. +46-35 299 00 00, Fax +46-35 299 01 98

© Toute postimpression, entière ou partielle, est interdite sans l'autorisation expresse et écrite

UWAGA!

- Nie wolno przykrywać pieca do sauny. Grozi to powstaniem pożaru.
- Nie wolno dotykać górnej części pieca. Grozi to poparzeniem.
- Wadliwa wentylacja lub niewłaściwe usytuowanie pieca w pewnych okolicznościach mogą spowodować nadmierne wysuszenie drewna w saunie i powstanie ryzyka pożaru.
- Podłoga w saunie musi być pokryta materiałem antypoślizgowym.
- Nie należy myć sauny szlauchem.
- Bezpośrednio za drewnianym obiciem sauny należy zastosować izolację - grubość minimum 50 mm (jako izolacji nie wolno stosować płyt wiórowych, płyt gipsowych itp.).
- Drzwi do sauny muszą się otwierać zawsze na zewnątrz, przy pomocy jedynie ich lekkiego pchnięcia.
- Kabina saunowa może być używana tylko do kąpieli.
- W przypadku instalacji więcej niż jednego pieca w saunie, należy przestrzegać specjalnej instrukcji dot. instalacji dwóch pieców.
- Używanie nierozcieńczonych esencji zapachowych do polewania kamieni może doprowadzić do ich zapalenia się.
- Nigdy nie wolno pozostawiać dzieci w kabinie saunowej bez opieki.
- Kąpiele saunowe nie zawsze są odpowiednie dla osób o słabym zdrowiu. Należy się uprzednio skonsultować z lekarzem.
- Prosimy o przechowywanie instrukcji w bezpiecznym miejscu.

MONTAŻ

Rys. A-F, Rysunki kabin.

Na szkicach zaznaczone są:

A: Układ kabiny sauny oraz kolejność montażu elementów ścianek.

B: Inne możliwości zamontowania kabiny.

C: Zewnętrzne wymiary kabiny.

D: Elementy sufitu kabiny oraz wymiary listew montażowych.

E: Łączenie ramy podłogowej.

F: Liczba śrub, gwoździ, łączników i narożników.

Rys. 1. Rama podłogowa

Położyć ramę podłogową w znaczącym miejscu i sprawdzić wymiary wszystkich przekątnych dla każdego rogu (rys. E). Przy pomocy poziomicy dokładnie wypoziomować ramę. Jeśli to konieczne, należy w miejscach wymagających podwyższenia podłożyć kliny. WAŻNE: Dla możliwie najlepszego rezultatu końcowego, jest absolutnie konieczne aby rama leżała poziomo.

Rys. 2. Montaż ścianek.

Elementy ścianek należy umieszczać na ramie podłogowej według rysunków A i B.

Przymocować listwę montażową według rysunku 2a.

Poszczególne elementy należy delikatnie dobić do już zamontowanych (rys. 2b). W celu uniknięcia uszkodzeń należy używać klocka drewnianego, przez który dobijają się elementy ścianek. Poszczególne elementy ścianek należy łączyć przy pomocy łączników i narożników (rys. 2c).

Rys. 3. Montaż drzwi.

Drzwi do sauny dostarczane są w oddzielnym opakowaniu. Patrz instrukcja montażu dołączona do drzwi.

Rys. 4. Montaż sufitu.

Przewód peszla należy wyprowadzić ok. 100 mm ponad element ścianki.

Schemat rozprowadzenia przewodów przy montażu pieca z wbudowanym panelem sterującym (rys. 4a.)

Schemat rozprowadzenia przewodów przy montażu pieca z zewnętrznym panelem sterującym (rys. 4b).

Listwy montażowe należy przycinać do elementów sufitu według rys. D. Listwy montażowe należy mocować do strony obitej panelami według rys. 4c. Uszczelnienie należy układać w miejscach łączenia elementów ścianek i sufitu (rys. 4d). Następnie należy położyć elementy sufitu i zsunąć je do siebie.

Rys. 5. Wyposażenie.

Wsporniki pod ławki należy przyciąć (rys. 5) oraz przykręcić je do lewej i prawej ścianki. Na zamontowanych wspornikach należy zamontować gotowe ławki. Szczegóły dotyczące montażu – patrz instrukcja dołączona do elementów wyposażenia.

Rys. 6. Wewnętrzne listwy narożne oraz wewnętrzne listwy przysufitowe.

Wewnętrzne listwy narożne oraz listwy przysufitowe należy przymocować przy użyciu gwoździ (rys. 6a). Regulowaną wylotową kratkę wentylacyjną należy przykręcić przy wylocie (rys. 6b). Należy upewnić się, aby kratka przesuwała się bez większego oporu.

Rys. 7. Zewnętrzne listwy narożne oraz zewnętrzne listwy przysufitowe.

Zewnętrzne listwy narożne oraz listwy przysufitowe należy przymocować przy użyciu gwoździ (rys. 7a). Wlotową kratkę wentylacyjną należy przykręcić przy wlocie powietrza (rys. 7b).

Rys. 8. Ewentualna regulacja drzwi

Jeżeli drzwi blokują się lub nie domykają, może to być spowodowane niewypoziomowaniem ramy podłogowej pod progiem, która wykazuje nachylenie w prawo lub w lewo. Należy wyregulować drzwi w następujący sposób: przy pomocy łomu lub innego podobnego narzędzia podnieść ramę podłogową na kilka milimetrów w miejscu oddalonym o około 30 cm od jednego z przednich rogów. Po sprawdzeniu, że przy tak podniesionej ramie podłogowej drzwi lekko się otwierają, i zamykają, należy przygotować klin odpowiedniej grubości i podłożyć go w tym miejscu pod ramę podłogową. W przypadku jeżeli drzwi dalej się blokują przy podniesieniu ramy w jednym rogu, należy ramę podnieść w drugim rogu, sprawdzić otwieranie drzwi i podłożyć klin tak jak opisano wyżej.

Kilka praktycznych rad:

- Bezpośrednio w saunie nigdy nie powinien znajdować się spust. Jedynie sauny publiczne powinny być wyposażone w kanał połączony ze spustem znajdującym się na zewnątrz sauny (niepotrzebny jest kanał odprowadzający wodę w saunach prywatnych).
- Jeżeli w drzwiach sauny lub ścianie znajduje się szyba, dolną listwę wykończeniową należy pokryć lakierem i uszczelnić połączenie między szkłem a tą listwą, używając w tym celu wodoodpornego silikonu. Zabezpiecza to przed wnikaniem wilgoci w drewno.
- Próg sauny oraz drewniane rączki należy pokryć lakierem kilkakrotnie. Polepsza to wygląd drewna i znacznie upraszcza czyszczenie. Ławki, listwy dekoracyjne, osłony i oparcia należy pokryć z dwóch stron specjalną wodoodporną oliwką do saun.
- Uwaga: Pozostałe elementy drewniane nie powinny być impregnowane.
- Używanie drewnianych krtek podłogowych zaleca się tylko w przypadku gdy podłoga jest śliska. Drewniane kratki podłogowe są niepraktyczne i wydłużają czas schnięcia rozlanej wody.
- Drewniane wiaderko oraz chochlę należy pokryć lakierem, lub posmarować specjalną oliwką Tylö do saun. Dzięki temu wiaderko pozostanie wodoszczelne zaś drewno będzie estetycznie zabezpieczone. Nigdy nie należy zostawiać wiaderka w saunie po skończonej kąpieli.
- Przed pierwszą kąpielą w saunie, należy kabinę nagrzać do ok. 90°C i pozostawić piec przez ok. 1 godzinę w stanie pracy. Ma to na celu usunięcie z kabiny specyficznego zapachu „nowego” pieca.
- Saunę należy czyścić regularnie. Ławki oraz podłogę należy zmywać mydłem w płynie, które pozostawia przyjemny zapach.

ZASADY KORZYSTANIA Z SAUNY

- Należy zawsze wziąć prysznic przed korzystaniem z sauny.
- Do sauny należy zabrać ręcznik, by na nim usiąść. Czas korzystania z sauny zależy tylko od osobistego samopoczucia. Od czasu do czasu należy wychodzić z sauny i brać odświeżający prysznic.
- Należy mieć wzgląd na innych użytkowników sauny. Nie należy ustawiać temperatury w saunie wyższej od tej, która odpowiada innym użytkownikom.
- Małe dzieci także uwielbiają saunę. Można im pozwolić na chłapanie się w wanience z wodą na podłodze lub dolnej półce, gdzie temperatura jest niższa. Dzieci muszą być zawsze pod opieką osób dorosłych.
- Kąpiel w saunie należy zawsze zakończyć zimnym, długim prysznicem.
- Nigdy nie należy ubierać się zaraz po wyjściu z sauny - powoduje to ponowne pocenie się. Należy się odprężyć, pić napoje chłodzące i cieszyć się dobrym samopoczuciem. Ubrać się należy dopiero po całkowitym ochłodzeniu ciała, kiedy pory skóry są już zamknięte.

TYLÖ®

Producent: TYLÖ AB, Svarvaregatan 6, S-30250 Halmstad, Szwecja.
tel.: +46 35 299 00 00, fax: +46 35 299 01 98

© Publikacja tego dokumentu tak w pełni jak i częściowo jest zabroniona bez pisemnej zgody Tylö. Tylö zastrzega sobie prawo wymiany wykorzystywanych materiałów, wprowadzania zmian w konstrukcji i wyglądzie.

VAROITUS!

- Kiukaan peittäminen aiheuttaa palovaaran.
- Kiukaan yläosan koskettaminen voi aiheuttaa palovammoja.
- Väärin järjestetty tuuletus tai kiukaan väärä sijoitus voi joissakin olosuhteissa kuivattaa saunan puurakenteet ja aiheuttaa palovaaran.
- Saunan lattianpäällysteen on oltava sellaista materiaalia, johon ei liukastu.
- Älä koskaan huuhto saunaa letkulla.
- Saunassa on aina oltava vähintään 50 mm:n eristys välittömästi puupaneelin takana (muuta materiaalia kuten esim. lastu- tai kipsilevyä ei saa käyttää).
- Saunan oven tulee avautua ulospäin kevyesti työntämällä.
- Saunaa saa käyttää vain kylpemiseen.
- Saunaan saa asentaa vain yhden kiukaan, ellei mukana ole ohjeita kahden kiukaan asennuksesta.
- Tuoksuotteet yms. saattavat syttyä tuleen, jos niitä kaadetaan laimentamattomina kivipesään.
- Älä jätä koskaan pieniä lapsia yksin saunaan.
- Saunominen saattaa olla rasittavaa henkilöille, joiden terveys on heikko. Kysy lääkärin neuvoa.
- Säädä nämä ohjeet.

ASENNUS

Kuva A-F, pohjapiirroksset.

Piirroksissa näkyvät:

A: Saunan pohjapiirros ja seinien pystytysjärjestys.

B: Vaihtoehtoinen tilankäyttö.

C: Tilan ulkomitat.

D: Tilan katto-osat ja ohjauslistojen mitat.

E: Lattiakehyksen kokoonpano.

F: Ruuvi- ja naulamäärä, liitokset ja kulmaraudat.

Kuva 1. Lattiakehys.

Aseta lattiakehysosat paikalleen (kuva E). Tarkasta poikittaismitat ja kehysten vaakasuora asento. Käytä apuna vesivaakaa. Jos kehys ei ole vaakatasossa, säädä korkeutta altapäin esim. kiilojen avulla. Huom! Lattiakehyksen on ehdottomasti oltava täysin vaakatasossa, jotta lopputulos on oikea.

Kuva 2. Seinien pystyttäminen.

Sijoita seinäosat pohjapiirrosten A ja B mukaan lattiakehykseen. Kiinnitä ohjauslista kuvan 2a mukaan.

Lyö seinäosat varovasti kunnolla paikalleen (kuva 2b). Käytä vasaran alla puupalikkaa, jotta pontti ei vahingoitu. Kiinnitä osat kulma- ja saumapelleillä (kuva 2c).

Kuva 3. Oven asentaminen.

Saunan ovi toimitetaan erillisessä laatikossa, ks. oven mukana seuraavat ohjeet.

Kuva 4. Katon asentaminen.

Vedä sähköjohtoa ulos noin 100 mm seinäosan yläpuolelta. Johdotus asennettaessa kiinteällä ohjauskeskuksella varustettu kiuas (kuva 4a.)

Johdotus asennettaessa erillisellä ohjauskeskuksella varustettu kiuas (kuva 4b.)

Katkaise katto-osien ohjauslistat pohjapiirroksessa D esitettyjen mittojen mukaisiksi. Naulaa ohjauslistat kiinni paneelipinnoitteiselle puolelle, kuva 4c. Tiivistä seinä- ja katto-osien väliset liitokset pehmeällä materiaalilla, kuva 4d. Aseta katto-osat paikalleen ja työnnä ne kiinni toisiinsa.

Kuva 5. Sisustus.

Katkaise lauteiden kannatteet (kuva 5) ja ruuvaa ne kiinni vasempaan ja oikeaan seinään, välituki takaseinään. Aseta valmiiksi kootut lauteet paikalleen. Sisustuksen mukana seuraavissa ohjeissa on yksityiskohtainen kuvaus.

Kuva 6. Sisäkulmat ja kattolista.

Kiinnitä sisäpuoliset kulma- ja kattolistat nauloilla (kuva 6a). Ruuvaa venttiiliuukku poistoilmaventtiiliuukon yläpuolelle (kuva 6b). Tarkasta, että luukkua on helppo säätää.

Kuva 7. Ulkokulmat ja -kattolista.

Kiinnitä ulkopuoliset kulma- ja kattolistat nauloilla (kuva 7a). Ruuvaa venttiilisäleikkö tuloilmaventtiiliuukon yläpuolelle (kuva 7b).

Kuva 8. Oven asennon säätö.

Jos ovi avautuu kankeasti, lattiakehys ei ole kynnyksen kohdalla vaakatasossa. Se on kallellaan joko oikealle tai vasemmalle. Tee näin: Kohota saunatilan pohjaa lattiakehyksen alta, noin 30 cm:n päästä toisesta etummaisesta kulmasta, muutaman millimetrin verran esim. sorkkaraudalla. Tarkasta, sulkeutuuko ja avautuuko ovi kunnolla tässä asennossa. Tue lattian ja lattiakehyksen välinen tila tarpeen mukaan niin monta millimetriä kuin on tarpeen. Jos ovi ei toimi kunnolla nostettaessa toisesta kulmasta, kohota toista etummaista kulmaa, tarkasta asento ja tue edellisen kuvauksen mukaisesti.

Vihjeitä!

- Saunaa ei viemäroidä, mutta yleiset saunat varustetaan kuivakaivolla, joka liitetään saunan ulkopuolella olevaan viemäriin. (Yksityissaunoissa ei ole tarvetta ns. kuivakaivoon).
- Jos saunan ovessa tai seinässä on ikkuna, ikkunakarmin alalista sivellään venelakalla, ja ikkunan ja listan väli tiivistetään saniteettisiilikonilla. Näin estetään lasipintojen kostuessa veden tunkeutuminen liitoksiin.
- Sivele kynnyksen ja ovenrivat pari kertaa venelakalla, jotta puun pinta säilyy kauniina ja saunan puhtaanaapito on helppoa. Lauteet, säleiköt ja selkänöjat käsitellään molemmin puolin Tylö-saunaöljyllä. **HUOM!** Saunan muita puurakenteita ei tule käsitellä.
- Käytä lattiaritilää ainoastaan, jos lattia on liukas. Lattiaritilä on epäkäytännöllinen ja pidentää tarpeettomasti lattian kuivumisaikaa.
- Puinen kiulu ja kauha käsitellään venelakalla tai Tylö-saunaöljyllä. Silloin kiulu ei vuoda ja saa kestävän pinnan. Älä jätä kiulua saunaan kylvyn jälkeen.
- Sauna on syytä lämmittää noin 90°C:n lämpötilaan ennen kiukaan ensimmäistä käyttökertaa ja antaa olla lämpimänä noin tunnin. Näin kiukaan saa hajuttomaksi.
- Siivoa sauna säännöllisesti. Pese lauteet ja lattia mäntysuovalla. Se on mieto, hellävarainen ja hyväntuoksuinen puhdistusaine.

SAUNOMISOHJEET

- Käy aina suihkussa ennen kuin menet saunaan.
- Ota pyyhe istuinaluseksi saunaan. Ole saunassa niin kauan kuin se tuntuu hyvältä ja mene välillä virkistävään suihkuun.
- Ota huomioon muut saunojat. Älä heitä löylyä enempää kuin minkä muut hyväksyvät.
- Pienet lapsetkin viihtyvät saunaan. Anna heidän leikkiä vedellä lattialla tai alalautella, jossa ei ole liian kuuma, mutta pidä heitä silmällä.
- Saunan jälkeen nauti viilentävästä suihkusta.
- Älä pukeudu koskaan heti saunomisen jälkeen, alat pian hikoilla uudelleen. Istu alastomana saunan ulkopuolella ja rentoudu, nauti kylmästä juomasta ja hyvänolon tunteesta! Pukeudu vasta kun ihosi on ehtinyt viiletä ja huokokset sulkeutua.

TYLÖ®

TYLÖ AB, Svarvaregatan 6, S-30250 Halmstad, Sweden.
Tel +46 35 299 00 00, Faksi +46 35 299 01 98.

© Jälkipainos osittain tai kokonaan ilman Tylön kirjallista lupaa on kielletty.
Oikeus materiaalin, rakenteen tai suunnittelun muutoksiin pidätetään.

WAARSCHUWING!

- Vanwege het brandgevaar mag de saunakachel nooit bedekt worden.
- Het bovenste gedeelte van de kachel wordt zeer heet en kan bij aanraking brandwonden veroorzaken.
- Verkeerde ventilatie en een verkeerde plaats van de kachel kunnen in bepaalde omstandigheden tot droogdestillatie leiden, wat brand kan veroorzaken.
- De vloerbedekking van de sauna moet vervaardigd zijn uit slipvrij materiaal.
- Gebruik nooit een waterslang in de sauna.
- Direct achter de schrootjeswand in de sauna moet altijd een isolatielaag van minimaal 50 mm dik zijn aangebracht (er mogen geen andere materialen als b.v. spaanplaat, gips etc. voorkomen).
- De saunadeur moet met een lichte duw kunnen worden geopend en moet naar buiten toe open gaan.
- De sauna mag alleen gebruikt worden voor het nemen van een saunabad.
- U mag nooit meer dan één saunakachel in dezelfde sauna monteren, tenzij u de speciale instructies voor dubbele montage volgt.
- Geuressences e.d. moeten altijd worden verdund voor ze op de stenen worden gegoten, want anders kunnen ze in brand schieten.
- Laat kleine kinderen nooit alleen in de sauna.
- Het nemen van een saunabad kan een te zware belasting zijn voor personen met een zwakke gezondheid. Raadpleeg uw dokter.
- Bewaar deze instructies zorgvuldig.

MONTAGE

Figuur A-F, layoutschetsen.

De schetsen tonen de volgende secties:

- A: De layout van de sauna en de volgorde waarin de wanden moeten worden gemonteerd.
- B: Alternatieve montage van de cabine
- C: De buitenafmetingen van de cabine
- D: De plafondsecties van de cabine en de afmetingen van de paslijsten
- E: Montage van het vloerframe
- F: Het aantal schroeven, spijkers, verbindingstukken en hoekijzers

Figuur 1. Vloerframe

Leg de vloerframes op hun plaats en controleer de diagonale afmetingen (figuur E). Controleer met een waterpas of het frame volledig horizontaal ligt. Als dit niet het geval is, moet u het schragen waar nodig. **OPGELET!** Om een perfect eindresultaat te krijgen is het absoluut noodzakelijk dat het frame volledig horizontaal ligt.

Figuur 2. Montage van wanden

Plaats de wandsectie op het vloerframe overeenkomstig layoutschets A en B.

Bevestig de paslijst overeenkomstig figuur 2a.

Tik de sectie voorzichtig op z'n plek (figuur 2b), gebruik een houten slagblok onder de hamer teneinde beschadigingen aan het messing van de plank te voorkomen. Zet de secties vast met de hoekijzers en de verbindingstukken (figuur 2c).

Figuur 3. Montage van de deur

De deur van de sauna wordt in een aparte emballage geleverd. Voor montage van de deur, zie de instructies die bij de deur zijn bijgevoegd.

Figuur 4. Montage van het plafond

Trek de bedradingskabelsling ca. 100 mm boven de wandsectie uit. Het trekken van de bedrading bij montage van een saunakachel met ingebouwd bedieningspaneel (figuur 4a).

Het trekken van de bedrading voor montage van een saunakachel met een apart bedieningspaneel (figuur 4b).

Maak de paslijsten voor de plafondsecties op maat overeenkomstig schets D. Zet de paslijsten overeenkomstig figuur 4c met spijkers op de met paneel bekleede zijde vast. De afdichting met het op watten gelijkend afdichtingsmateriaal moet in de naden tussen de wand- en plafondsecties worden gelegd (figuur 4d). Plaats nu de plafondsecties en schuif ze in elkaar.

Figuur 5. Inrichting

Maak de britslatten op maat (figuur 5) en schroef ze aan de linker en rechter wand vast, vlak tegen de achterwand aan. Plaats daarna de kant en klaar gemonteerde britsen. Voor een uitvoerige beschrijving verwijzen wij naar de aanwijzingen die bij de inrichting zijn inbegrepen.

Figuur 6. Inwendige hoek en plafondlijsten.

Zet de inwendige hoek- en plafondlijsten met spijkers vast (figuur 6a). Schroef het ventilatieluikje over de opening voor de ventilatieklep (figuur 6b). Zie erop toe dat het luikje gemakkelijk heen en weer kan worden bewogen.

Figuur 7. Uitwendige hoek en plafondlijst.

Zet de uitwendige hoek- en plafondlijsten met spijkers vast (figuur 7a). Schroef het ventilatierooster over de opening voor de ventilatieklep (figuur 7b).

Figuur 8. Deur bijstellen

Als de deur klemt, is dit waarschijnlijk te wijten aan het feit dat het vloerframe onder de drempel niet helemaal waterpas is, maar naar links of rechts helt. Verhelp dit als volgt: fil op ca. 30 cm van een hoek het vloerframe op met behulp van een koevoet of iets dergelijks. Controleer nu of de deur makkelijk geopend en gesloten kan worden. In dat geval moet u een blok of iets dergelijks tussen de vloer en het vloerframe leggen zodat het vloerframe helemaal horizontaal ligt. Als de deur nog steeds niet goed opent of sluit, doe dan hetzelfde aan de andere kant.

Tips!

- In een sauna mag nooit een afvoer zitten. Maar alle professionele sauna's moeten een afvoerpip hebben, die is gekoppeld aan een afvoer buiten de sauna (in een privésauna is een afvoerpip niet noodzakelijk).
- Als de sauna ramen heeft in deur of wanden, moet heel het onderste gedeelte van het lijstwerk van resp. het raam en de deur ingestreken worden met bootvernis en de naad tussen glas en lijst moet afgedicht worden met silicoon voor sanitaire ruimtes. Dit om te voorkomen dat het condensatiewater dat eventueel op de ramen wordt gevormd, in de naad dringt.
- Lak de drempel en de deurhandvatten een paar keer met bootvernis, zodat de afwerking van het hout behouden blijft en het schoonmaken van de sauna wordt vergemakkelijkt. Saunabanken, decoratieroosters en rugleuningen aan weerszijden oliën met TyLö sauna-olie.
- N.B.! Al het overige hout in de sauna mag niet worden behandeld.
- Gebruik vloerroosters in de sauna alleen maar als de vloer glad is. Vloerroosters zijn onpraktisch en leiden ertoe dat het veel langer duurt voordat water dat op de vloer gemorst is, opdroogt.
- De houten emmer en de scheplepel kunt u ook een behandeling met vernis geven of oliën met TyLö sauna-olie. Dan lekt de emmer niet en het hout wordt mooi geconserveerd. Laat de emmer nooit in de sauna staan nadat u een saunabad heeft genomen.
- Voor u de sauna de eerste keer gebruikt, moet u hem verwarmen tot ca. 90°C en hem ongeveer een uur ingeschakeld laten. Op die manier krijgt u de "nieuwe geurtjes" weg.
- Maak de sauna regelmatig schoon. Schuur de zitbanken en de vloer met zeep. Dit is niet alleen mild en huidvriendelijk, het ruikt bovendien ouderwets lekker!

REGELS VOOR HET NEMEN VAN SAUNABADEN

- Neem altijd een douche voor u een saunabad neemt.
- Neem altijd een handdoek mee om op te zitten in de sauna. Blijf in de sauna zolang u het als weldadig blijft ervaren. Ga af en toe naar buiten en neem een verfrissende douche.
- Houd rekening met andere badenden in de sauna. Zet de temperatuur nooit hoger dan dat iedereen er zich goed bij voelt.
- Ook kleine kinderen houden van een saunabad. Laat ze met water spetteren op de vloer of bij de onderste zitbanken waar de temperatuur laag is, maar laat ze nooit zonder toezicht in de sauna.
- Beëindig uw saunabad altijd met een lange verfrissende douche.
- Kleed u nooit meteen aan nadat u een saunabad heeft genomen, want dan begint u opnieuw te transpireren. Installeer u naakt in één van ligzetels buiten de sauna en ontspan u. Drink iets fris en geniet na! Kleed u pas aan als uw huid is afgekoeld en de poriën zich hebben gesloten.

TYLÖ®

TYLÖ AB, Svarvaregatan 6, S-30250 Halmstad, Zweden.
Tel. + 46 35 299 00 00, Fax +46 35 299 01 98.

© Niets uit deze brochure mag zonder schriftelijke toestemming van de uitgever overgenomen worden. TyLö behoudt zich het recht voor om wijzigingen aan te brengen in materialen, constructie en ontwerp.

Attenzione!

- Non coprire la stufa della sauna, ciò potrebbe provocare incendi.
- Il contatto con la parte superiore della stufa provoca ustioni.
- Una ventilazione sbagliata o un errato posizionamento della stufa per sauna possono comportare, in particolari circostanze, eccessiva essiccazione del legno con rischio d'incendio.
- Il pavimento della sauna deve essere ricoperto di materiale antisdrucchiolo.
- Non lavare mai la sauna direttamente con il getto d'acqua di un tubo di gomma.
- Occorre creare sempre uno strato di isolante di almeno 50 mm direttamente dietro i pannelli di legno della sauna (non utilizzare nessun altro materiale come truciolato, intonaco ecc.).
- Le porte della sauna si devono aprire sempre con una leggera pressione verso l'esterno.
- La sauna deve essere utilizzata esclusivamente per fare la sauna e per nessun altro scopo.
- Non installare più di una stufa in un sauna, a meno che non si rispettino scrupolosamente le particolari istruzioni per l'installazione di due stufe.
- Essenze per sauna, aromi ecc. possono prendere fuoco se versate non diluite direttamente sopra le pietre.
- Non lasciare mai soli i bambini nella sauna.
- La sauna potrebbe non essere adatta a persone con problemi di salute. Consultare il proprio medico.
- Conservare le presenti informazioni in un luogo sicuro.

MONTAGGIO

Fig. A-F, figure layout.

Gli schizzi mostrano quanto segue:

- A: Il layout del locale della sauna e l'ordine di montaggio delle pareti
- B: Montaggio alternativo del locale
- C: Misure esterne del locale
- D: Sezioni di cupola del locale e misure dei listelli di guida
- E: Assemblaggio del telaio pavimento
- F: Numero delle viti, chiodi, giunzioni e ferri angolari

Fig. 1. Telai del pavimento

Montare i telai del pavimento (fig. E). Controllare che le dimensioni diagonali del telaio siano identiche. Mettere a livella. Calzare eventualmente il telaio in modo che sia in piano anche sul luogo di posa. **N. B!** Per ottenere un perfetto risultato finale, il telaio deve essere assolutamente in piano.

Fig. 2. Montaggio delle pareti.

Posizionare le sezioni di parete sul telaio pavimento secondo le figg. layout A e B.

Fissare il listello di guida secondo la fig. 2a.

Mettere la sezione al posto giusto martellandola con precauzione (fig. 2b) e usando un tassello di legno per evitare danni alla giunzione.

Fissare le sezioni con angolari e giunti di metallo (fig. 2c).

Fig. 3. Montaggio della porta.

La porta della sauna viene consegnata impacchettata separatamente; per il montaggio vedere le istruzioni allegate.

Fig. 4. Montaggio della cupola.

Estrarre di ca 100 mm il tubo con i fili elettrici al di sopra della sezione di parete.

Fissaggio dei fili nel montaggio dell'apparecchio per sauna con pannello comandi incorporato (fig. 4a).

Fissaggio dei fili nel montaggio dell'apparecchio per sauna con pannello comandi separato (fig. 4b).

Tagliare i listelli di guida delle sezioni di cupola con le misure come da figura layout D. Inchiodare i listelli di guida sul lato rivestito del pannello, fig. 4c. Inserire lana isolante nelle giunzioni tra le sezioni di parete e quelle di cupola, fig. 4d. Posizionare le sezioni di cupola ed incastrarle assieme.

Fig. 5. Arredo

Tagliare i travicelli delle panche (fig. 5), fissarli avvitandoli alla parete sinistra e destra, fino a toccare la parete posteriore. Posizionare poi le panche premontate. Per una descrizione più dettagliata vedere le istruzioni allegate all'arredo.

Fig. 6. Listelli interni degli angoli e della cupola

Inchiodare i listelli interni degli angoli e della cupola (fig. 6a). Avvitare la protezione sul foro per il ventilatore di fuoriuscita dell'aria (fig. 6b) assicurandosi che la protezione scorra facilmente.

Fig. 7. Listelli esterni degli angoli e della cupola

Inchiodare i listelli esterni degli angoli e della cupola (fig. 7a). Fissare la grata del ventilatore avvitandola sul foro per il ventilatore per presa d'aria (fig. 7b).

Fig. 8. Eventuale regolazione della porta

Se la porta fa resistenza al telaio significa che il telaio del pavimento non è in piano sotto la soglia. Pende o a destra o a sinistra. Regolare nel modo seguente: Sollevare di alcuni mm con un grimaldello il telaio inferiore a circa 30 cm da uno degli angoli anteriori. Controllare se in questa posizione la porta chiude e apre correttamente. Nel caso calzare tra il telaio e il pavimento con spessori adeguati. Altrimenti sollevare dall'altro lato, ripetere il controllo e calzare poi definitivamente.

Alcuni suggerimenti:

- Le saune non devono presentare scarichi; soltanto le saune pubbliche devono essere dotate di un canale di scarico collegato allo scarico all'esterno della sauna (per le saune private non è necessario alcun canale di scarico).
- Se la sauna presenta una finestra nella porta o nella parete, trattare la cornice inferiore con impregnante per legno e sigillare la giuntura tra il vetro e la cornice con un sigillante al silicone idrorepellente. In questo modo si evita che la condensa depositata sul vetro si infiltri nel legno.
- Applicare alcune passate di impregnante per legno sulla soglia e sulle maniglie della porta in modo da conservare meglio il legno e da agevolare la pulizia della sauna. Applicare olio Tylö per saune su entrambi i lati delle panche, dei bordi decorativi e degli schienali.
- Nota: tutte le altre parti in legno della sauna non devono essere trattate in alcun modo.
- Installare una passerella soltanto se il pavimento è scivoloso. Le passerelle sono poco pratiche e allungano i tempi di asciugatura di eventuale acqua versata sul pavimento.
- Applicare impregnante per legno al secchio e al ramaiolo, oppure oliarli con olio Tylö per saune. In questo modo il secchio rimarrà impermeabile e l'aspetto del legno sarà sempre perfetto. Non lasciare mai il secchio di legno nella sauna dopo la seduta.
- Prima di prendere il primo bagno nella sauna, riscaldarla fino a 90°C e lasciarla accesa per circa 1 ora. In questo modo si neutralizzerà l'odore di "nuovo".
- Pulire regolarmente la sauna. Lavare le panche e il pavimento con un sapone delicato che deterga in modo non aggressivo e lasci un piacevole profumo.

SUGGERIMENTI PER UNA SAUNA PERFETTA

- Fare sempre la doccia prima di entrare nella sauna.
- Sedersi su un asciugamano. Rimanere nella sauna fino a quando la permanenza risulta piacevole. Uscire di tanto in tanto per rinfrescarsi con una doccia rapida.
- Avere riguardo delle altre persone presenti: non portare la temperatura a un livello che potrebbe risultare fastidioso per alcuni dei presenti.
- I bambini apprezzano la sauna. Lasciateli giocare con l'acqua di una tinozza posta sul pavimento o sulla panca inferiore, dove la temperatura è più bassa, ma ricordarsi di tenerli sempre sotto controllo.
- Concludere la sauna con una lunga doccia fresca.
- Non vestirsi immediatamente dopo la sauna, perché si continuerebbe a sudare. Rilassarsi, concedersi una bibita fresca e godersi questi momenti di vero benessere. Non rivestirsi fino a quando il corpo non si è raffreddato completamente e i pori non si sono richiusi.

TYLÖ®

TYLÖ AB, Svarvaregatan 6, S-30250 Halmstad, Svezia.
Tel +46 -35-299 00 00, Fax +46 -35-299 01 98.

© Questa pubblicazione non può essere riprodotta né integralmente né parzialmente senza il permesso scritto della Tylö. La Tylö si riserva il diritto di apportare modifiche ai materiali, alla fattura e alla forma dei suoi prodotti senza preavviso.

¡ATENCIÓN!

- No cubra la estufa de sauna. Peligro de incendio.
- No toque la parte superior de la estufa. Riesgo de quemaduras graves.
- Una ventilación o ubicación incorrectas de la sauna pueden causar en determinadas circunstancias un secado excesivo de la madera de la misma, con riesgo de incendio.
- El material del suelo de la sauna debe ser antideslizante.
- No enjuague nunca con manguera el cuarto de sauna.
- Debe haber siempre como mínimo un aislamiento de 50 mm directamente detrás de los paneles de madera de la sauna (no se debe utilizar otro tipo de material, como tableros de conglomerado, yeso, etc.)
- Las puertas de la sauna se han de abrir siempre hacia afuera, siendo sólo necesario empujarlas ligeramente.
- El cuarto de sauna sólo deberá usarse para la sauna.
- No instale más de una estufa en el mismo cuarto de sauna, a menos que siga rigurosamente las instrucciones especiales para instalaciones dobles.
- Los perfumes para saunas y similares pueden presentar riesgo de inflamación si se vierten sin diluir en el receptáculo para las piedras.
- No deje nunca a los niños pequeños solos en la sauna.
- La sauna puede no ser siempre adecuada para aquellas personas que no se encuentren en un buen estado de salud. Consulte a un médico para que le asesore a este respecto.
- Conserve estas instrucciones para su consulta en el futuro.

MONTAJE

Figuras A-F. Disposición.

Los dibujos muestran lo siguiente:

- A: Disposición del cuarto de sauna y orden de montaje de las paredes
- B: Montaje alternativo del cuarto
- C: Dimensiones exteriores del cuarto
- D: Secciones del techo del cuarto y dimensiones de los listones de guía
- E: Composición del marco del suelo
- F: Número de tornillos, clavos, empalmes y escuadras de hierro

Figura 1. Marco de suelo.

Colocar el marco de suelo (figura E). Controlar las dimensiones diagonales y que el marco queda plano, usando nivel de burbuja. Si el marco no está plano, ajustarlo con cuñas en los lugares necesarios bajo el marco de suelo. **NOTA:** Es absolutamente necesario que el marco de suelo quede plano y nivelado para que el resultado final sea perfecto.

Figura 2. Montaje de las paredes.

Colocar la sección de pared en el marco del suelo según dibujos de disposición A y B.

Fijar el listón de guía según figura 2a.

Golpear con cuidado la sección en su sitio hasta tope (figura 2b).

Usando un taco de madera bajo el martillo se evitarán los daños en ranuras y lengüetas. Fijar las secciones con chapitas de escuadra y chapitas de empalme (figura 2c).

Figura 3. Montaje de la puerta.

La puerta de la sauna se entrega en una caja de cartón separada. Ver las instrucciones incluidas con la puerta.

Figura 4. Montaje del techo.

Sacar la manguera para cables unos 100 mm por encima de la sección de pared.

Colocación de los cables para el montaje de estufa con panel de mando incorporado (figura 4a).

Colocación de los cables para el montaje de estufa con panel de mando separado (figura 4b).

Cortar los listones de guía para las secciones del techo con dimensiones según la figura de disposición D. Clavar los listones de guía en el lado revestido con panel, según la figura 4c. Introducir material hermetizante del tipo de algodón en los empalmes entre la pared y las secciones de techo, figura 4d. Colocar las secciones del techo y unir las.

Figura 5. Bancos.

Cortar los listones de los bancos (figura 5) y atornillarlos a las paredes izquierda y derecha, con taco contra la pared posterior. A continuación colocar los bancos ya montados. Para una descripción más detallada, ver las instrucciones incluidas con los bancos.

Figura 6. Rincones interiores y molduras del techo.

Clavar las molduras de los rincones y del techo (figura 6a). Atornillar la ventanilla de ventilación sobre el agujero de entrada de aire (figura 6b). Comprobar que la tapa se desliza fácilmente.

Figura 7. Esquinas exteriores y molduras del techo.

Clavar las molduras de las esquinas y del techo en el exterior (figura 7a). Atornillar la rejilla de ventilación sobre el agujero de entrada de aire (figura 7b).

Figura 8. Ajusta eventual de la puerta

Si la puerta se agarra en el marco, es porque el marco de suelo bajo el umbral no está nivelado, si no inclinado hacia la derecha o la izquierda. Ajustar así: Levantar bajo el marco de suelo, a unos 30 cm de una esquina delantera, unos milímetros con una palanca o similar. Controlar si se puede abrir y cerrar perfectamente la puerta en esa posición levantada. En caso afirmativo, colocar cuñas entre el suelo y el marco de suelo según sea necesario. Si la puerta no cierra perfectamente al levantar en una esquina, levantar en la esquina delantera opuesta y controlar y colocar cuñas de la forma antes descrita.

Consejos prácticos

- No debe haber nunca un desagüe en la sauna. No obstante, todas las saunas públicas han de tener un canal de drenaje conectado a un desagüe exterior a la sauna (en saunas privadas, no se necesita el canal de drenaje).
- Si el cuarto de sauna cuenta con una ventana en la puerta o en una pared, habrá que tratar con barniz para barcos toda la moldura inferior y también sellar la junta entre el vidrio y la moldura con silicona resistente al agua. Así se evita que la condensación de agua en el vidrio entre en la madera.
- Barnice el dintel y el tirador de la puerta con barniz para barcos, dándole varias manos. Así mantendrá el acabado de la madera y será más fácil mantener limpia la sauna. Utilice aceite para saunas Tylö para ambos lados de las gradas, bordes decorativos y soportes traseros.
Nota: El resto de la madera de la sauna deberá dejarse al natural, sin barniz.
- No utilice enrejado de suelo a menos que el suelo sea resbaladizo. El enrejado no es práctico, ya que causa que tarde mucho en secarse el agua que se derrama en el suelo.
- Barnice también el cubo de madera y el cucharón con barniz para barcos o bien, utilice el aceite para saunas Tylö. Así no se saldrá el agua del cubo y se conservará bien la madera. No deje nunca el cubo en la sauna después del baño.
- Antes de utilizar la sauna por primera vez, caliéntela a aprox. 90 °C (194°F) y deje la estufa conectada alrededor de una hora. Así se eliminará el "olor a nuevo" de la misma.
- Limpie periódicamente la sauna. Friegue las gradas y el suelo con jabón blando, que limpia suavemente y además deja un agradable olor a limpio.

COMO OBTENER EL MAXIMO PROVECHO DE LA SAUNA

- Dúchese siempre antes de entrar en la sauna.
- Dentro de la sauna, siéntese en una toalla. Quédese dentro mientras le resulte agradable y salga de cuando en cuando para refrescarse con una ducha rápida.
- Muestre consideración hacia las demás personas que se encuentren en la sauna, manteniendo una temperatura que resulte agradable para todos.
- A los niños pequeños les encanta la sauna. Déjeles chapotear en un barreño lleno de agua, puesto en el suelo o en las primeras gradas, donde la temperatura es más baja, pero no los pierda de vista.
- Concluya la sauna con una ducha fría y prolongada.
- No se vista inmediatamente después de la sauna, ya que empezará a sudar otra vez. Relájese, disfrute de una bebida fría y verá qué bien se siente. No se vista hasta que se haya enfriado su piel y se hayan cerrado los poros.

TYLÖ®

TYLÖ AB, Svarvaregatan 6, S-30250 Halmstad, Suecia
Tel. +46 35 299 00 00 Fax +46 35 299 01 98

© Queda prohibida la reproducción total o parcial de esta publicación sin la autorización previa por escrito de Tylö. Tylö se reserva el derecho a la modificación del material, la construcción y el diseño.

ATENCIÓN!

- No cubra la estufa de sauna. Peligro de incendio.
- No toque la parte superior de la estufa. Riesgo de quemaduras graves.
- Una ventilación o ubicación incorrectas de la sauna pueden causar en determinadas circunstancias un secado excesivo de la madera de la misma, con riesgo de incendio.
- El material del suelo de la sauna debe ser antideslizante.
- No enjuague nunca con manguera el cuarto de sauna.
- Debe haber siempre como mínimo un aislamiento de 50 mm directamente detrás de los paneles de madera de la sauna (no se debe utilizar otro tipo de material, como tableros de conglomerado, yeso, etc.)
- Las puertas de la sauna se han de abrir siempre hacia afuera, siendo sólo necesario empujarlas ligeramente.
- El cuarto de sauna sólo deberá usarse para la sauna.
- No instale más de una estufa en el mismo cuarto de sauna, a menos que siga rigurosamente las instrucciones especiales para instalaciones dobles.
- Los perfumes para saunas y similares pueden presentar riesgo de inflamación si se vierten sin diluir en el receptáculo para las piedras.
- No deje nunca a los niños pequeños solos en la sauna.
- La sauna puede no ser siempre adecuada para aquellas personas que no se encuentren en un buen estado de salud. Consulte a un médico para que le asesore a este respecto.
- Conserve estas instrucciones para su consulta en el futuro.

MONTAGEM

Figuras A-F, disposição.

Os desenhos mostram o seguinte:

A: Disposição da câmara de sauna e sequência de montagem das paredes

B: Montagem alternativa da câmara

C: Dimensões exteriores da câmara

D: Secções do tecto da câmara e dimensões das molduras de guia

E: Montagem da armação do piso

F: Total de parafusos, pregos e cantoneiras

Figura 1. Armação do piso.

Monte a armação do piso (figura E). Certifique-se de que as dimensões diagonais estão correctas e que a armação está plana, utilize um nível de bolha de ar. Se a armação não estiver plana, ajuste-a compensando com calços nos pontos adequados sob a armação do piso. Nota: é da mais absoluta importância que a armação do piso esteja em posição horizontal para que se possa obter un resultado final perfeito.

Figura 2. Montagem das paredes.

Posicione as secções de parede sobre a armação do piso conforme a disposição mostrada nas figuras A e B.

Fixe a moldura de guia conforme indicado na figura 2a.

Golpee com cuidado para que a secção seja devidamente introduzida na posição (figura 2b). Utilize um bloco de madeira sob o martelo para evitar danos ao encaixe macho-fêmea. Fixe as secções com as chapas em ângulo e as chapas de junção (figura 2c).

Figura 3. Montagem da porta.

A porta da sauna é fornecida numa embalagem separada. Veja as instruções que acompanham a mesma.

Figura 4. Montagem do tecto.

Puxe para fora o tubo dos fios eléctricos, cerca de 100 mm, acima da secção da parede.

Instalação da cablagem, calorífero com painel de controle incorporado (figura 4a).

Instalação da cablagem, calorífero com painel de controle separado (figura 4b).

Corte as molduras de guia das secções do tecto, obedecendo as dimensões indicadas na figura de disposição D. Pregue firmemente as molduras de guia no lado revestido com o lambril, conforme a figura 4c. O material vedante de fibra similar ao algodão aplica-se às junções entre as secções de parede e de tecto, conforme a figura 4d. Coloque as secções do tecto e pressione para que se encaixem entre si.

Figura 5. Acabamento interior.

Corte as travessas dos bancos (figura 5) e aparafuse-as firmemente às paredes direita e esquerda, o bloco de madeira à parede de trás. A seguir, coloque sobre estes os bancos pré-montados. Para uma descrição mais detalhada, consulte as instruções que acompanham o acabamento interior.

Figura 6. Molduras angulares e do tecto interiores.

Pregue firmemente as molduras angulares e do tecto interiores (figura 6a). Aparafuse bem a tampa do conduto de ventilação do ar de saída na abertura respectiva (figura 6b). Certifique-se de que a tampa desliza facilmente.

Figura 7. Molduras angulares e do tecto exteriores.

Pregue firmemente as molduras angulares e do tecto exteriores (figura 7a). Aparafuse bem a grade na abertura respectiva do conduto de ventilação do ar de entrada (figura 7b).

Figura 8. Ajuste eventual da porta.

Se a porta estiver a emperrar nos alizares respectivos, é sinal de que a armação do piso sob a soleira não está em posição horizontal. A mesma está a inclinar ou para a direita ou para a esquerda.

Ajuste-a do seguinte modo: Com o auxílio de um pé-de-cabra ou similar, levante a câmara alguns milímetros sob a armação do piso, a 30 cm do canto dianteiro respectivo. Verifique se é possível abrir e fechar a porta perfeitamente nesta posição mais elevada. Se este for o caso, aplique calços entre a armação do piso e o próprio piso, compensando assim os milímetros que faltam para obter a posição horizontal. Se a porta não funcionar perfeitamente ao levantar-se por um dos cantos, repita a operação de elevação pelo outro canto dianteiro, controle e aplique calços conforme o acima descrito.

Consejos práticos

- No debe haber nunca un desagüe en la sauna. No obstante, todas las saunas públicas han de tener un canal de drenaje conectado a un desagüe exterior a la sauna (en saunas privadas, no se necesita el canal de drenaje).
- Si el cuarto de sauna cuenta con una ventana en la puerta o en una pared, habrá que tratar con barniz para barcos toda la moldura inferior y también sellar la junta entre el vidrio y la moldura con silicona resistente al agua. Así se evita que la condensación de agua en el vidrio entre en la madera.
- Barnice el dintel y el tirador de la puerta con barniz para barcos, dándoles varias manos. Así mantendrá el acabado de la madera y será más fácil mantener limpia la sauna. Utilice aceite para saunas Tylö para ambos lados de las gradas, bordes decorativos y soportes traseros.
Nota: El resto de la madera de la sauna deberá dejarse al natural, sin barniz.
- No utilice enrejado de suelo a menos que el suelo sea resbaladizo. El enrejado no es práctico, ya que causa que tarde mucho en secarse el agua que se derrame en el suelo.
- Barnice también el cubo de madera y el cucharón con barniz para barcos o bien, utilice el aceite para saunas Tylö. Así no se saldrá el agua del cubo y se conservará bien la madera. No deje nunca el cubo en la sauna después del baño.
- Antes de utilizar la sauna por primera vez, caliéntela a aprox. 90 °C (194°F) y deje la estufa conectada alrededor de una hora. Así se eliminará el "olor a nuevo" de la misma.
- Limpie periódicamente la sauna. Friegue las gradas y el suelo con jabón blando, que limpia suavemente y además deja un agradable olor a limpio.

COMO OBTENER EL MAXIMO PROVECHO DE LA SAUNA

- Dúchese siempre antes de entrar en la sauna.
- Dentro de la sauna, siéntese en una toalla. Quédese dentro mientras le resulte agradable y salga de cuando en cuando para refrescarse con una ducha rápida.
- Muestre consideración hacia las demás personas que se encuentren en la sauna, manteniendo una temperatura que resulte agradable para todos.
- A los niños pequeños les encanta la sauna. Déjeles chapotear en un barreño lleno de agua, puesto en el suelo o en las primeras gradas, donde la temperatura es más baja, pero no los pierda de vista.
- Concluya la sauna con una ducha fría y prolongada.
- No se vista inmediatamente después de la sauna, ya que empezará a sudar otra vez. Relájese, disfrute de una bebida fría y verá qué bien se siente. No se vista hasta que se haya enfriado su piel y se hayan cerrado los poros.

TYLÖ®

TYLÖ AB, Svarvaregatan 6, S-30250 Halmstad, Suecia
Tel. +46 35 299 00 00 Fax +46 35 299 01 98

© Queda prohibida la reproducción total o parcial de esta publicación sin la autorización previa por escrito de Tylö. Tylö se reserva el derecho a la modificación del material, la construcción y el diseño.

ОСТОРОЖНО!

- Не накрывайте нагреватель сауны. Это может привести к возгоранию.
- Не прикасайтесь к поверхности нагревателя. Вы можете получить ожоги.
- Нарушенная вентиляция или неправильно установленный нагревательный контейнер сауны могут в некоторых случаях вызвать чрезмерное высушивание деревянного покрытия сауны и создать опасность возгорания.
- Настилы в сауне покрывайте нескользящим материалом.
- Не поливайте сауну из шланга.
- Непосредственно за деревянной обшивкой сауны должен находиться изоляционный материал толщиной не менее 50 мм (в качестве изоляции нельзя использовать ДСП, шпаклевку и т.п.)
- Двери сауны всегда должны открываться наружу. Для этого должно быть достаточно легкого нажатия на дверь.
- Используйте сауну только по непосредственному назначению.
- Не устанавливайте несколько нагревателей в одной сауне, в противном случае, точно следуйте инструкциям по установке сауны с двумя нагревателями.
- Если ароматические добавки плеснуть в отсек для камней в неразавленном виде, они могут воспламениться.
- Не оставляйте маленьких детей в сауне без надзора.
- Пребывание в сауне может оказаться неблагоприятным для людей слабого здоровья. Обратитесь за советом к врачу.
- Храните эту информацию в надежном месте.

МОНТАЖ

Рис. А-F, монтажные схемы

На эскизах показано следующее:

- А: Расположение в парной и то, в каком порядке должен производиться монтаж стен
- В: Альтернативный монтаж помещения
- С: Наружные размеры помещения
- Д: Потолочные секции помещения и размеры направляющих реек
- Е: Сборка рамы пола
- Ф: Количество винтов и гвоздей, а также стыки и углы

Рис. 1. Рама пола.

Положите раму пола на место (рис.Е). Проверьте диагональные размеры; с помощью ватерпаспроконтролируйте горизонтальное положение рамы. Если рама не лежит горизонтально, подложите под нее клинья в необходимых местах. **ВНИМАНИЕ:** для достижения хорошегорезультата совершенно необходимо, чтобы рама лежала абсолютно горизонтально.

Рис. 2. Монтаж стен.

Установите стенные секции на раме для пола, как это показано на монтажных схемах А и В.

Закрепите направляющую рейку как показано на рис. 2а.

Осторожно ударьте по секции, чтобы она хорошо стала на свое место (рис. 2b), пользуйтесь деревянным брусом под молотком, чтобы не повредить шпон. Зафиксируйте секции угловой шайбой и шайбой для стыков (рис. 2с).

Рис. 3 Монтаж двери.

Дверь парной поставляется в отдельной коробке, см. сопроводительные к двери указания.

Рис. 4 Монтаж потолка.

Вытяните шланг электропроводки примерно на 100 мм над секцией с тенки.

Протягивание проводки при монтаже агрегата со встроенной панелью управления (рис. 4а)

Протягивание проводки при монтаже агрегата с отдельной панелью управления (рис. 4b)

Отпилите направляющую рейку потолочной секции согласно размеру на монтажной схеме D. Прибейте направляющие рейки гвоздями с боку на обшивке панели как показано на рис. 4с. На стыках между стенными и потолочными секциями вставьте уплотнение из ваты или другого равнозначного материала согласно рис. 4d. Наложите потолочные секции и сдвиньте их вместе.

Рис. 5. Внутренняя обстановка.

Отпилите рейки лавок (рис. 5) и привинтите их на левой и на правой стороне, вставьте деревянный брус к задней стенке. Положите затем готовые собранные лавки. Более подробное описание приведено в инструкциях к каждому прилагаемому предмету внутренней обстановки.

Рис. 6. Внутренние углы и потолочный плинтус.

Прибейте внутренние углы и потолочные плинтуса (рис. 6а). Привинтите вентиляционный люк над отверстием выпускного вентиляционного окошка (рис. 6b). Проверьте, чтобы люк легко передвигался.

Рис. 7. Наружные углы и потолочный плинтус.

Прибейте наружные углы и потолочные плинтуса (рис. 7а). Привинтите вентиляционную решетку над отверстием для впускного вентиляционного окошка (рис. 7b).

Рис. 8. Подгонка двери

Если дверь заедает в раме, то это зависит от негоризонтального положения рамы пола под порогом. Вероятно, она наклонена вправо или влево. Подгоните дверь следующим образом: приподнимите раму пола в точке, расположенной прибл. в 30 см от одного из передних углов, на несколько миллиметров с помощью лома или подобного инструмента. Убедитесь в том, что в этом поднятом положении дверь легко открывается и закрывается. В этом случае вставьте клин требуемой толщины под раму пола. Если дверь продолжает заедать при подъеме рамы в одном углу - повторите подъем в другом переднем углу, проверьте открывание двери и вставьте клин, как описано выше.

Несколько полезных советов:

- Дренаж в сауне не предусмотрен. Впрочем, сауны общего пользования должны быть оборудованы дренажным каналом (I, рис. 14), со единым каналом канализационной системой вне сауны (в частной сауне такой канал не нужен).
- Если в двери или стене сауны есть окно, покройте нижний багет лаком и заделайте стык между стеклом и багетом с помощью влагонепроницаемого силиконового уплотнителя. Это не даст воде конденсироваться на стекле, просачиваться в древесину.
- Покройте порог и дверные ручки лаком в несколько слоев; это придаст сауне изысканный вид и облегчит ее уборку. Скамейки, декоративные окантовки и спинки следует с обеих сторон смазать специальным маслом для саун фирмы Tylo (это особенно важно в саунах Tylo). **Замечание:** Все остальные деревянные материалы сауны в работе не подлежат.
- Пол следует покрывать настилом только в том случае, если он скользит. На самом деле такое покрытие непрактично: вода, пролитая на пол, будет высыхать дольше.
- Покройте ведро и черпак лаком или маслом для саун Tylo. Ведро станет водонепроницаемым, а древесина лучше сохранится. Никогда не оставляйте в сауне деревянное ведро после купания.
- Прежде чем в первый раз пользоваться сауной, прогрейте ее до 90 °C и оставьте нагреватель работающим примерно на час. За это время должен выветриться запах "новизны".
- Регулярно делайте уборку в сауне. Мойте скамейки и пол жидким мылом. Это мощное средство мягкого действия и оставляет после себя приятный аромат.

КАК ПОЛУЧИТЬ ОТ САУНЫ МАКСИМУМ УДОВОЛЬСТВИЯ

- Всегда перед сауной принимайте душ.
- Возьмите с собой полотенце, чтобы сидеть на нем. Оставайтесь в сауне ровно столько времени, пока это доставляет вам удовольствие. Время от времени выходите, чтобы ненадолго освежиться под душем.
- Будьте предупредительными по отношению к другим купающимся. Не поднимайте температуру выше уровня, приемлемого для всех посетителей сауны.
- Дети очень любят сауну. Предоставьте им возможность поплескаться в ванне на полу или на нижней скамье, где прохладнее. Но не забывайте постоянно следить за ними.
- Завершите процедуру продолжительным приемом прохладного душа.
- Никогда не одевайтесь сразу после сауны: вы вспотеете. Расслабьтесь, выпейте охлажденный напиток и проникнитесь ощущением великолепия самочувствия. Не одевайтесь, пока ваше тело не остынет и его поры не закроются вновь.

TYLÖ®

TYLÖ AB, Svarvaregatan 6, S-30250 Halmstad, Sweden.
Tel 035-299 00 00, Fax 035-299 01 98. E-mail: info@tylo.se,
Internet: www.tylo.com

© Воспроизведение данного документа, частичное или полное, запрещено без письменного разрешения фирмы Tylo. Tylo оставляет за собой право замены используемых материалов, внесения изменений в конструкцию и дизайн.

1

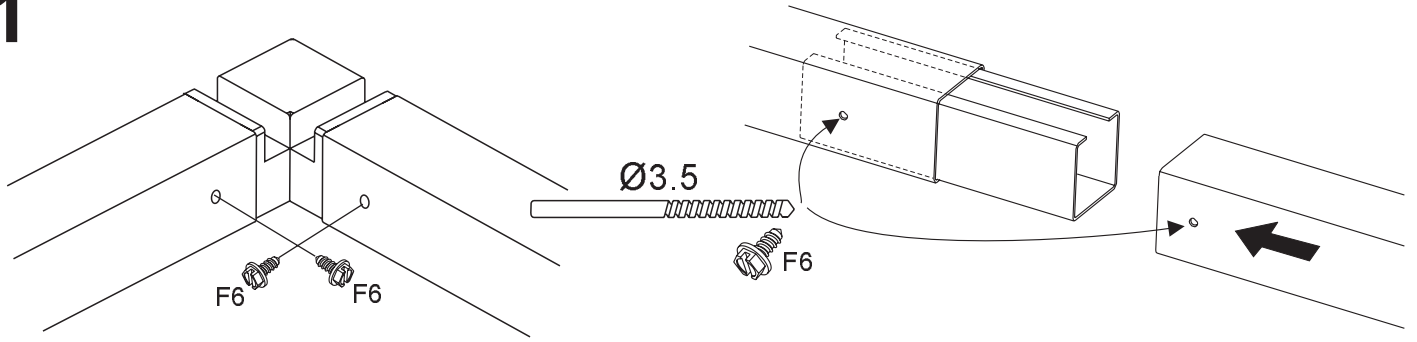

2a

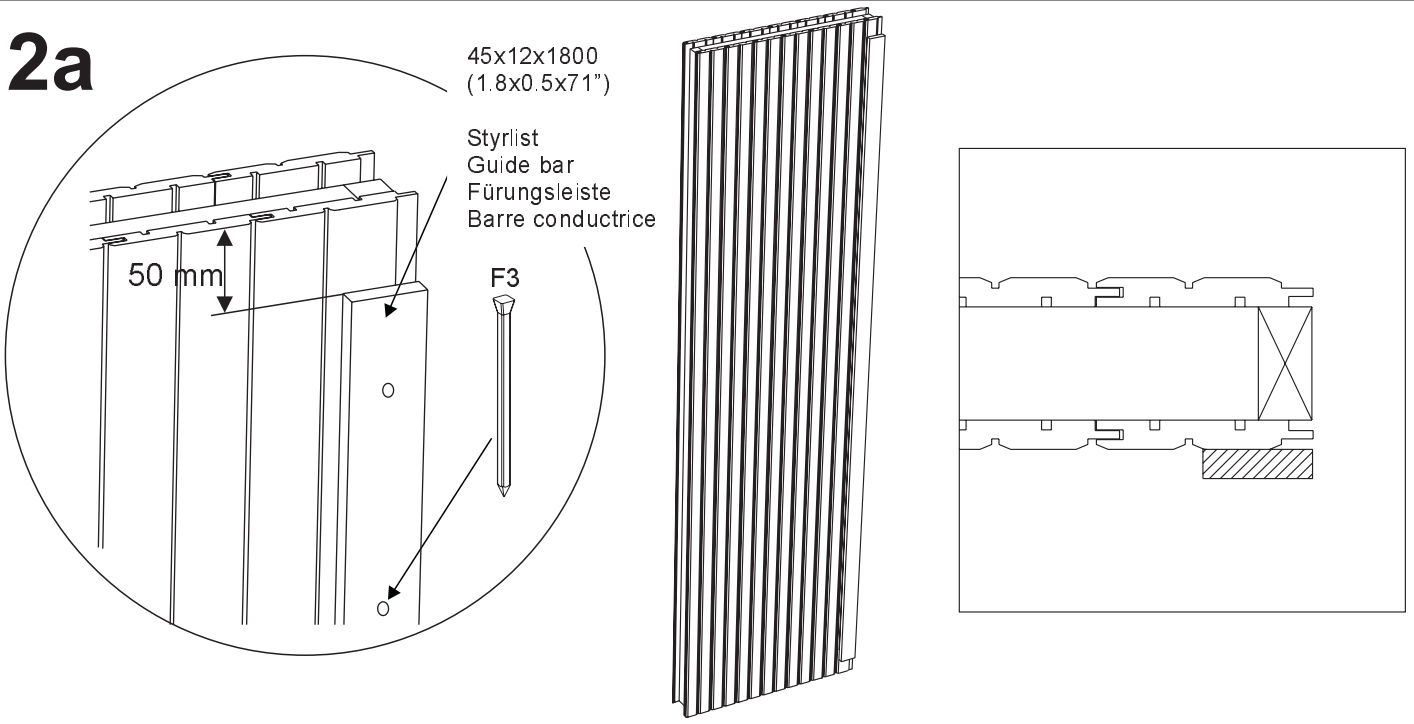

2b

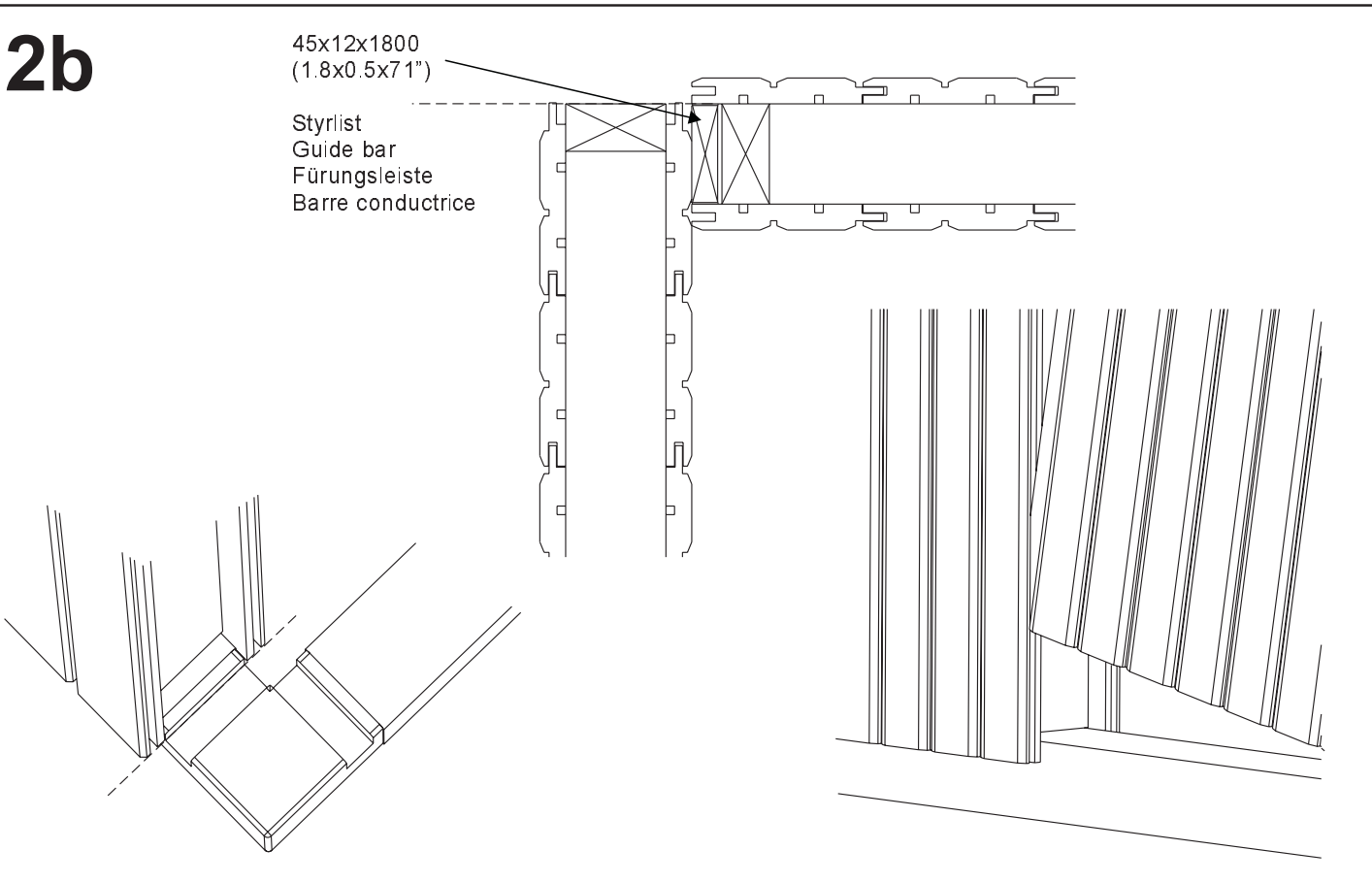

2c

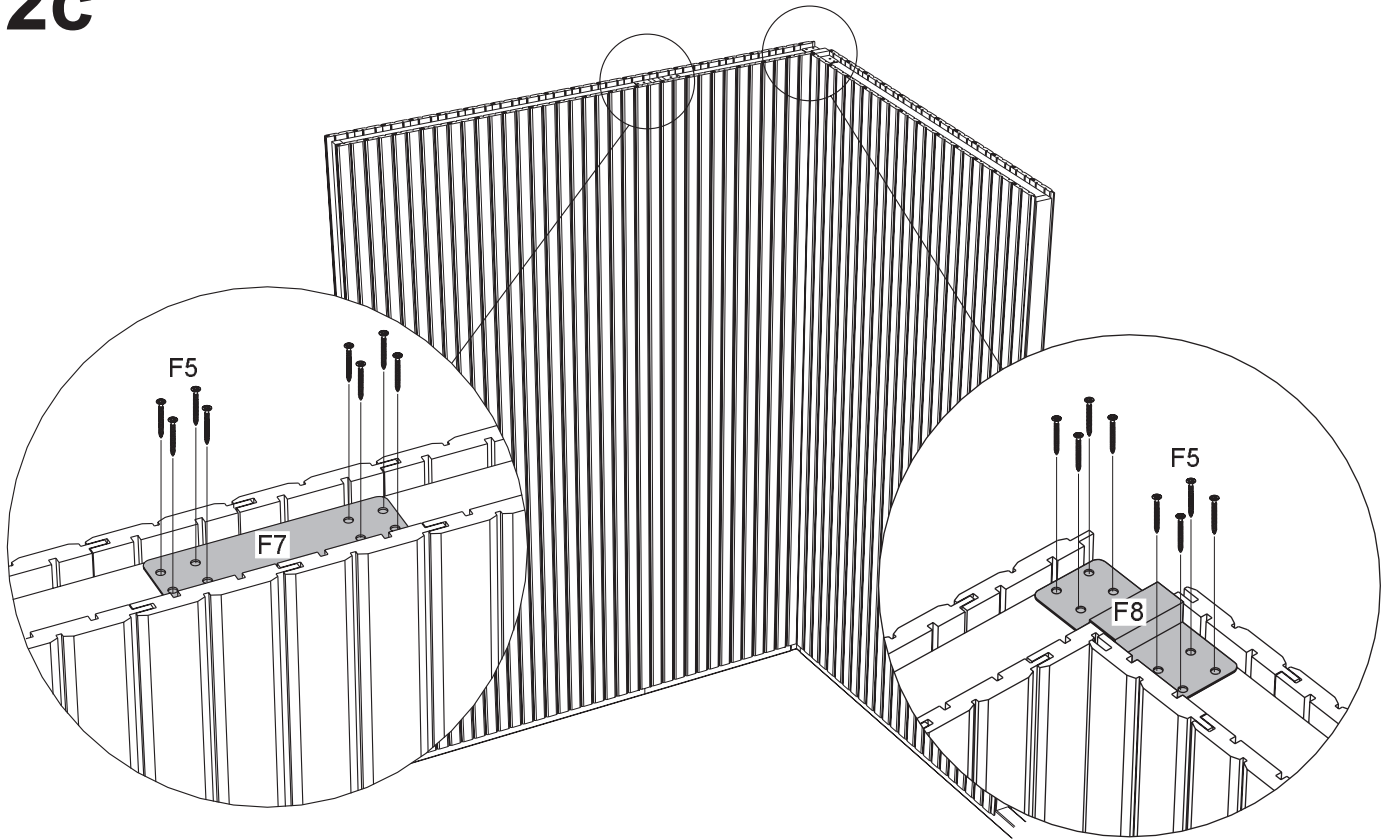

3

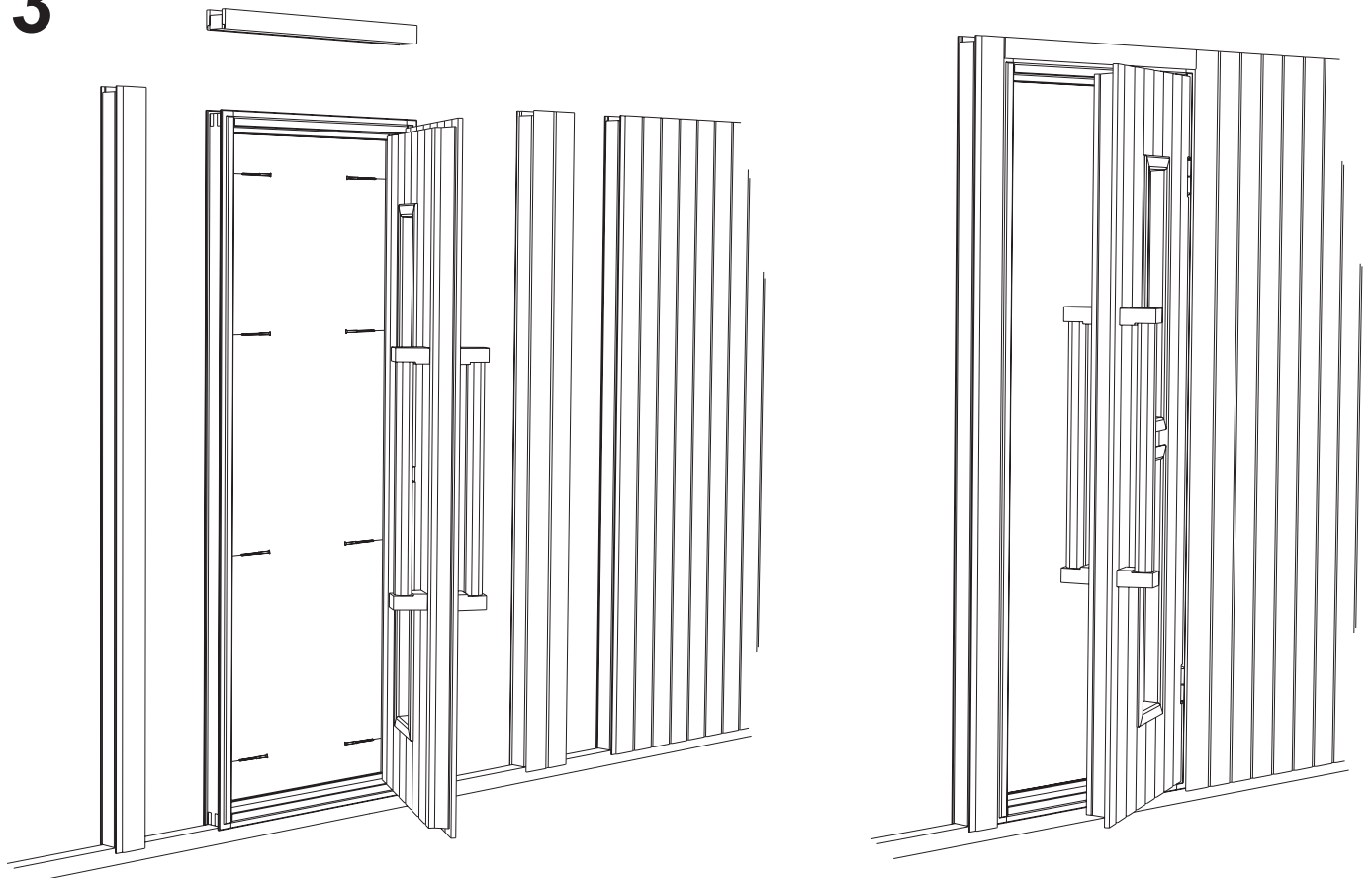

4a

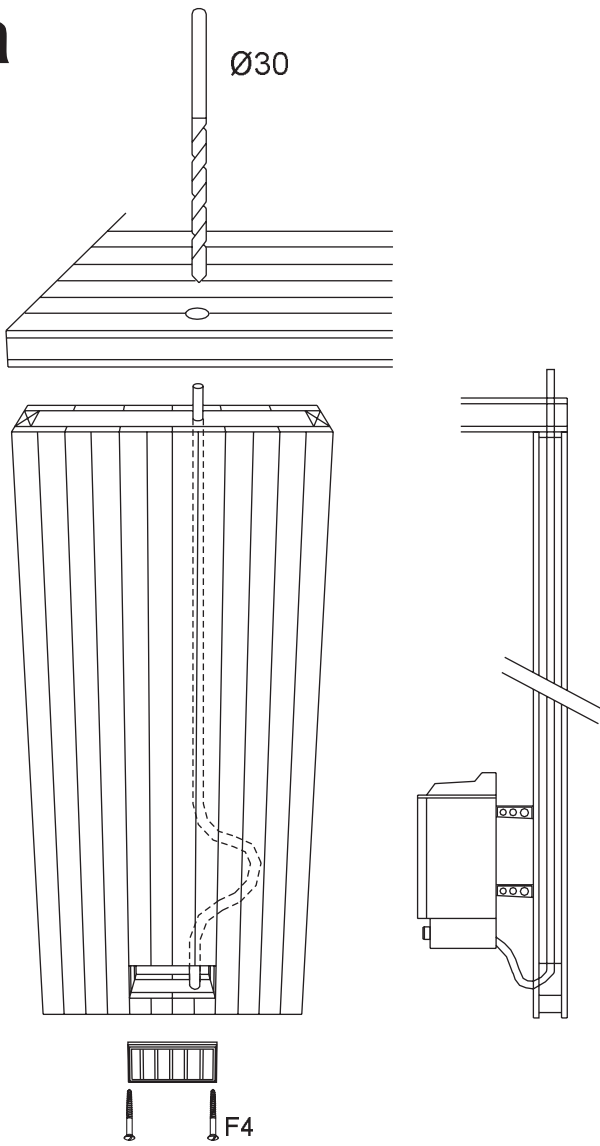

4b

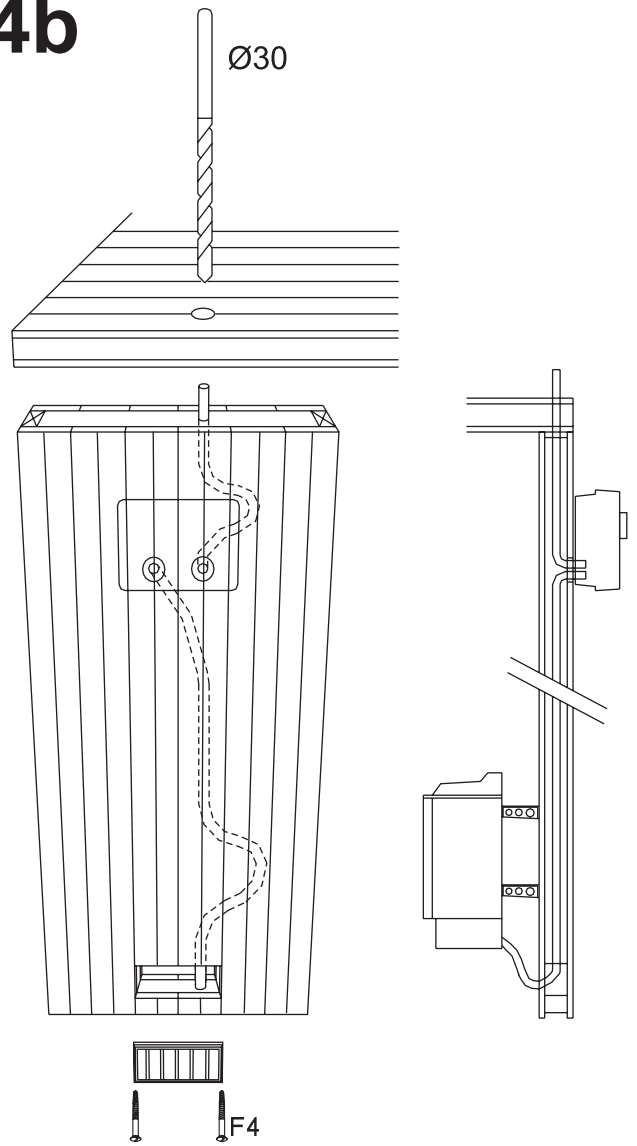

4c

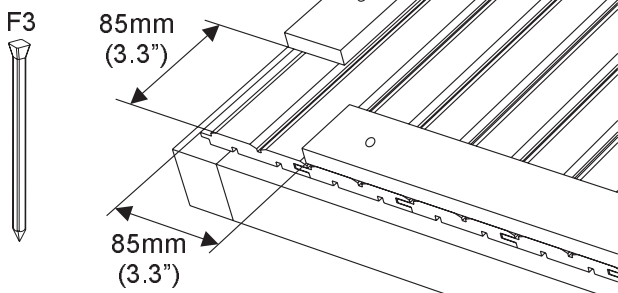

5

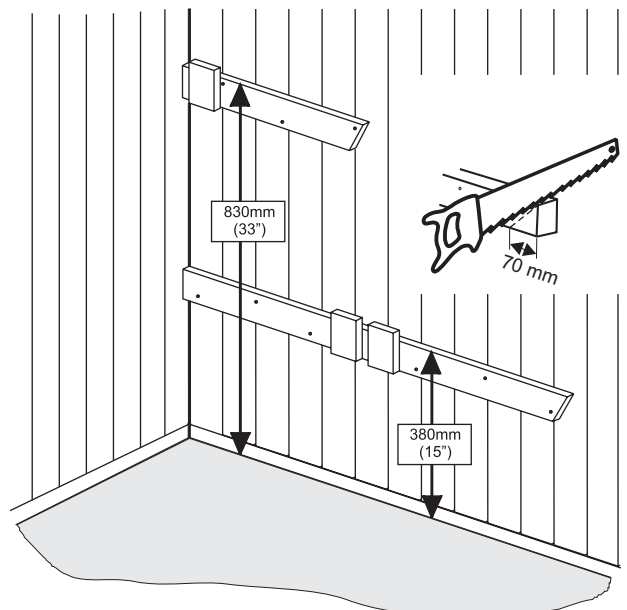

4d

